

Ersatzteile und Zubehör für italienische Motorräder

escher

DER ERSATZTEILE & ZUBEHÖR KATALOG

Fahrwerk	4
Wartungsteile	11
Motorenteile	13
Getriebe & Kardan	18
Züge & Wellen	20
Elektrik	22
Bremsen	26
Lager & Radialwellendichtringe	30
Auspuffanlagen & -zubehör	31
Sonderzubehör	34



Relaxen und biken am Lago di Como

Harmonisch gewachsene Dörfer, Villen und Burgen, die Architektur rund um den Lago di Como ist so vielfältig wie die Landschaft. Eine beschauliche Idylle unverfälschter lombardischer Lebensart, die es lohnt mit dem Motorrad zu erkunden.

Die idyllischen Landhäuser und Ferienwohnungen von privaten Eigentümern, für die der Südwind des Lago di Como - La Brega - Pate steht, sind zum Wohlfühlen: gut eingerichtet, sauber, sehr gepflegt und die meisten kinderfreundlich. Ob ein schöner Urlaub zu zweit oder mit der Großfamilie bzw. mit Gruppen - für jeden ist etwas dabei.

Bringt Eure Guzzi mit - es gibt auch sichere Abstellplätze!

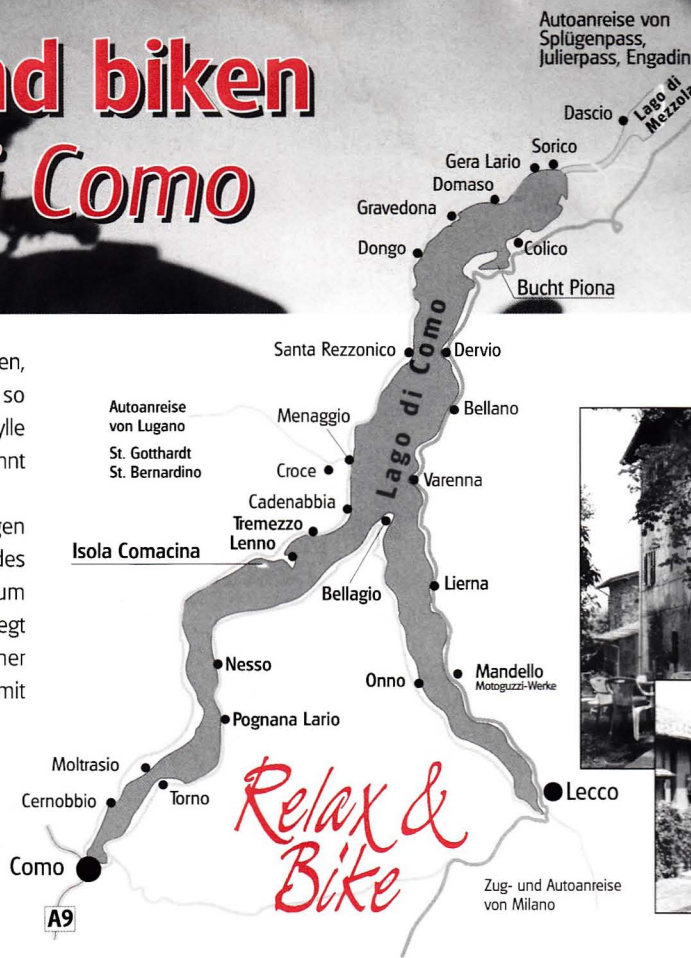

La Brega Biker-Tip: Verbindet Euren Urlaub mit einem Besuch der GUZZI-Schmiede in Mandello

Idyllische Landhäuser und Ferienwohnungen von privaten Eigentümern.

Infos über: Tel. (08178) 3764 · (auch abends/Wochenende) · Internet: www.labrega.com

escher im INTERNET

www.escher.de

Ersatzteile und Zubehör für italienische Motorräder

escher

Buon giorno

Schon lange hatten wir ihn angekündigt und die Veröffentlichung immer wieder hinausgeschoben: den neuen **escher**-Katalog.

Jetzt ist er da und in einigen Artikelgruppen schon nicht mehr aktuell, denn einerseits werden immer neue Teile entwickelt und produziert. Andererseits werden alte, bereits „totgesagte“ Ersatz- oder Zubehörteile wieder neu aufgelegt. Ob und wann z.B. die jederzeit stark nachgefragten Lafranconi-Auspufftüten, Felgen für Speichenräder oder Le Mans I-Tanks lieferbar sein werden, ist zum heutigen Zeitpunkt nicht absehbar. Daher schlagen wir vor, einfach anzurufen, ein Fax oder Mail abzusetzen oder auch eine Postkarte zu schicken und nach dem gesuchten Artikel zu fragen.

Auf dem Weg ins neue Jahrtausend wird es für die Firma **escher** ein neues Firmengebäude geben und wir werden umziehen. Kurz vor der Drucklegung des neuen Kataloges haben wir uns, auch für viele unserer aus weiterer Entfernung anreisenden Kunden, für einen verkehrstechnisch optimalen Standort mit Autobahnanbindung entschieden. Damit können wir unseren Wunsch verwirklichen, das Leistungsspektrum zu erweitern: Neben dem gewohnten (wir sind immerhin schon seit 12 Jahren am Markt!!!) Ersatzteil- und Zubehörprogramm für GUZZI's wird es endlich eine angemessene Ausstellungsfläche für Zweiräder geben. In einer eigenen Werkstatt können individuelle Umbauten sowie sämtliche Wartungs- und Reparaturarbeiten ausgeführt werden.

Zu guter Letzt auch eine nicht mehr ganz neue Neuigkeit: Seit dem ersten Februar 1998 gibt es uns im Internet.

Unter www.escher.de halten wir für GUZZI-Interessierte unseren Online-Service bereit. Aktuelle Angebote an gebrauchten GUZZI's sind dort zu finden. Auch die Überstellung des „körperlichen“ Kataloges in den „virtuellen“ **escher-Web-Shop** ist vollendet. Online suchen, bestellen und einkaufen ist ab sofort möglich! Das Forum, dank hervorragender Internetbetreuung, wird vom 1. Tag an gut genutzt. Meinungsaustausch, Wünsche und Anfragen füllen die Seiten mit Leben. Besucht uns also online; schreibt auch in Zukunft ins Forum, denn: Eure Meinung, verbunden mit Lob oder Tadel, interessiert uns!

Genug der einführenden Worte. Viel Spaß beim Blättern und Lesen wünscht



das **escher**-Team

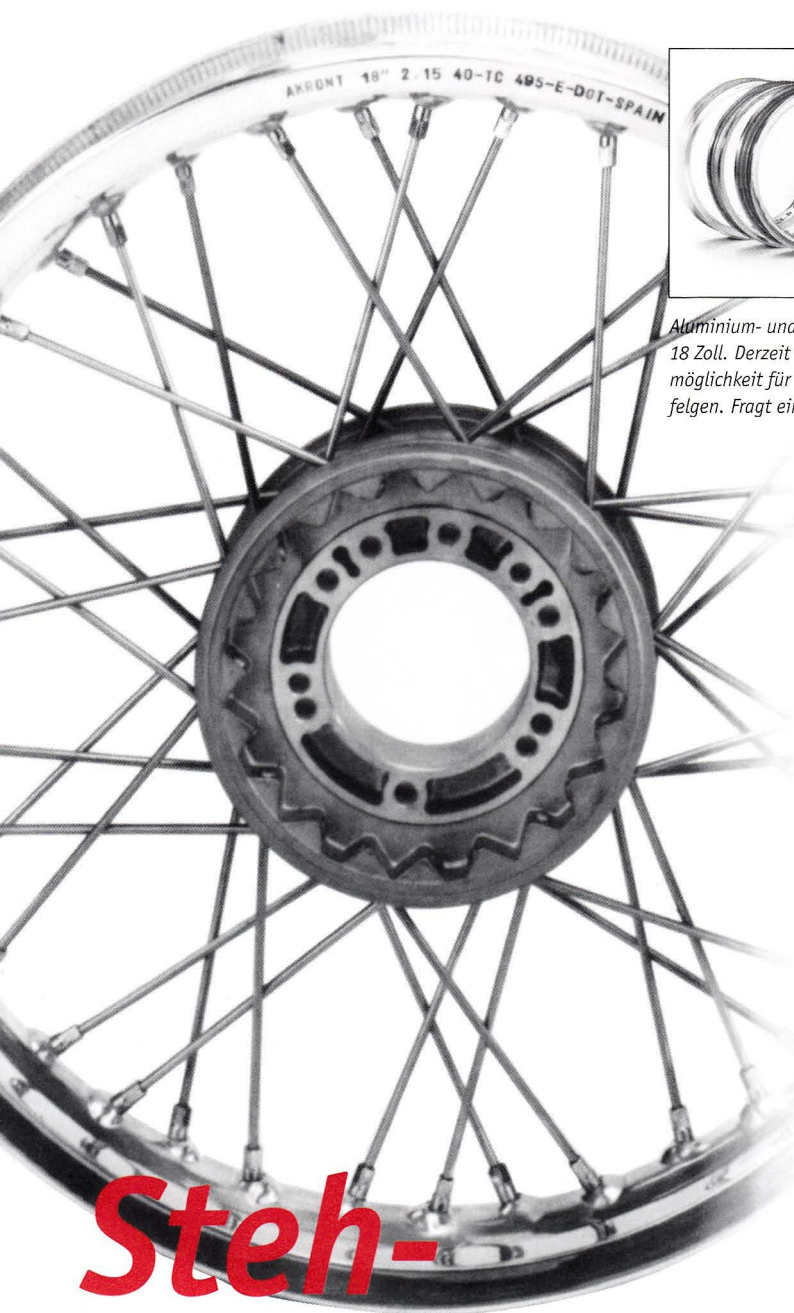

Aluminium- und Stahlfelgen, ungebohrt, 15-18 Zoll. Derzeit besteht leider keine Bezugsmöglichkeit für Aluminium-Hochschulterfelgen. Fragt einfach von Zeit zu Zeit nach..

Steh- vermögen

Speichenfelgen in verschiedenen Abmessungen, von 15 - 18 Zoll, für Solisten und Gespanne, bekommst Du von uns "handgemacht" und Made in Germany. Wir meinen, dass gerade die zeitlose Ästhetik der Speichenräder jeder Guzzi ein besonderes Outfit verleiht. Gern stellen wir für Dein Motorrad die richtigen Räder zusammen und bieten ein Einbauangebot. Felgen, Speichen und Einspeichen aus einer Hand runden unser Programm ab.

1. Speichenräder

1.1 Felgen für Speichenräder

Art.-Nr.	Artikel
	Aluminium-Flachschulterfelge 40 Loch, hochglanzpoliert
980001	2.15/18
980002	2.50/18
980003	3.00/18
980004	3.00/17
980005	3.00/15
980006	3.50/15
980007	3.50/18
980008	3.50/17
980009	4.25/18
	(5,50/18 in Vorbereitg., Frühjahr 2000)
	Aluminium-Hochschulterfelge 40 Loch, hochglanzpoliert
980010	2.15/18 WM 3
980011	2.50/18
980012	3.00/18
	Stahl-Flachschulterfelge 40 Loch, verchromt
980013	2.15/18
980014	2.50/18

1.2 Einzelne Speichenräder

Aluminium-Speichenräder, fertig montiert mit VA-Speichen und messingverchromten Nippeln

Art.-Nr.	Artikel
	Flachschulter
980015	3.00/17 vorne
980016	3.50/17 hinten (passend für LM IV - Schwinge)
980017	2.15/18 vorne
980018	2.15/18 hinten (passend für max. 120er Reifenbreite)
980019	2.50/18 vorne
980020	2.50/18 hinten (passend für max. 120/130er Reifenbr.)
980021	3.00/18 hinten (passend für max. 140er Reifenbreite)
980022	3.50/18 hinten (passend für max. 150er Reifenbreite)
980023	4.25/18 hinten (passend für max. 160er Reifenbreite)
	Hochschulter
980024	2.15/18 vorne
980025	2.15/18 hinten
980026	2.50/18 vorne
980027	2.50/18 hinten
980028	3.00/18 hinten

escher
TIP! Bitte beachten:
Ab Felgenbreite 3.00 ist eine breite Schwinge erforderlich oder die vorhandene Schwinge muss eingedrückt werden!



1.3 Speichenradsätze

Alu-Felgen mit VA-Speichen und messingverchromten Nippeln, inkl. Flanschen u. Radlagern

Art.-Nr.	Artikel
980029	Flachschulter; 2.15/18 vorne u. hinten
980030	Hochschulter; 2.15/18 vorne u. hinten
980031	Flachschulter; vorne 2.15/18 + hinten 2.50/18
980032	Flachschulter; vorne 2.50/18 + hinten 3.00/18

1.4 Speichenradsätze für Gespannbetrieb

Alu-Felgen, komplett eingespeicht aber ohne Flansche

Art.-Nr.	Artikel
980033	3.00/15 vorne und hinten
980034	vorne 3.00/15 + hinten 3.50/15



1.5 Zubehör für Speichenräder

Art.-Nr.	Artikel
	Speichensatz
980035	vorne und hinten, "rostfrei", 3,5 mm Speichendicke
980036	vorne und hinten, "rostfrei", 3,9 mm Speichendicke
	Service & Radeinzelteile
980037	Räder einspeichen und zentrieren
980038	Felge bohren; passend zur Nabe
980039	Radachsenmittelhülse Vorderrad
980040	Radachsenmittelhülse Hinterrad
980041	Sicherungsring-Ruckdämpfer im Hinterrad
980042	Sicherungsblech; für Sicherungsring im Hinterrad
980043	Sicherungsring Radlager
980044	Radlager für Speichenrad
980045	Abdeckung für Radlager im Hinterrad; aus VA
980046	Radnabe vorn
980047	Radnabe hinten
980049	Stechachse für Speichenrad
980050	Unterlegscheibe für Stechachse
980051	Mutter für Stechachse
	Flansch
980052	für Vorderrad 850 T 5/ LM IV + V/ 1000 SP II + III/ Cali III/ 1000 S/ Mille GT/ Cali 1100
980053	für Hinterrad 850 T 5/ LM IV + V/ 1000 SP II + III/ Cali III/ 1000 S/ Mille GT/ Cali 1100
980054	für breites Vorderrad 850 T 3/ LM II/ Cali II/ Mille GT 1. Serie (29 mm)
980055	für schmales Vorderrad LM I + III (22 mm)
980056	für Hinterrad 850 T 3/ 850 T 3 Cali/ LM I + II/ Cali II (22 mm)
	Bremsen
980056/1	Doppel-Duplex-Bremse für Vorderrad; Ø 230 mm, für historische Rennmaschinen oder sportl. Serienmaschinen; Breite der Nabe: 132 mm, 36 Löcher
980056/2	Doppel-Simplex-Bremse für Vorderrad; Ø 180 mm, Breite der Nabe: 128 mm, 36 Löcher
980056/3	Handbremshebel mit Halter (2-zügig)
980056/4	Kupplungshebel; passend zum Handbremshebel
980056/5	Bremsanker
980056/6	Widerlager
980056/7	Bremszangenverteiler
980056/8	Tachoantrieb für Doppel-Duplex-Bremse; Ø 230 mm; 18-Zoll-Felge
980056/9	Blindstopfen; als Tachoantriebsverschl.

2. Rahmen

Art.-Nr.	für Motorrad-Typ
980057	für 850 T 3/ LM II
980058	für LM III
980059	für LM IV
980060	für LM 1000 ab 1988
980061	für LM 1000 ab 1990
980062	für 1000 S
980063	für Mille GT
980064	für Daytona
980065	für 1100 Sport
980066	für California II
980067	für California III
980068	für California 1100
980069	Typenschild "Moto Guzzi"; Klebeschild Aluminiumfolie

3. Schwingen

Art.-Nr.	für Motorrad-Typ
980070	für 850 T 3
980071	für LM I + II
980072	für LM III
980073	für 850 T 5/ LM IV + V
980074	für California II

Dicke Backen

Doppelduplex-Bremstrommel Ø 230 mm für Speichenräder (36L)



980056/1

Big Foot

Wer denkt nicht auch beim Kauf eines Tourers oder einer California an eine bequeme Sitzposition?

Der Fahrer hat's gut, aber was ist mit dem Beifahrer? Damit der Sozus ebenfalls bequem wie der Vordermann seine Füße ablegen kann, gehören einfach die von **escher** entwickelten Trittbretter dazu.

Sie sind formschön, mit umlaufend polierter Kante, und passen sich harmonisch den vorderen Trittbrettern an.



Die Montage ist denkbar einfach: anschrauben, aufsitzen und losfahren.

4. Trittbretter

Art.-Nr.	für Motorrad-Typ
980075	für V 7 850 GT/ 850 T 3 schwarz, ohne Gummi
980076	für California II chrom, ohne Gummi
980076/1	für California 1100 chrom, ohne Gummi
980077	Trittbrett-Gummi; für 850 T 3/ Cali II
980077/1	Trittbrett-Gummi; für V 7 850 GT
980077/2	Beifahrer-Trittbrett; für 850 T 3/ Cali II
980077/3	Beifahrer-Trittbrett; für Cali III/ Cali 1100/ Cali EV

5. Rahmenunterzüge (ohne Farbe)

Art.-Nr.	für Motorrad-Typ
980078	für 850 T 3/ LM links
980079	für 850 T 3/ LM rechts
980080	für 850 T 3 Cali/ Cali II links
980081	für 850 T 3 Cali/ Cali II rechts

6. Gabel-Standrohre

Art.-Nr.	für Motorrad-Typ
980082	für V 35 bis V 50 1. Serie
980083	für V 35/ V 50/ V 65 C/ V 65 SP
980084	für V 65 Florida/ Nevada 750
980085	für Nuovo Falcone
980086	für V 7 700/ V 7 Special/ V 7 850 GT
980087	für V 7 Sport/ 850 T + T 3/ LM II + III/ 1000 SP
980088	für LM I
980089	für LM IV
980091	für 1000 SP III/ 1000 S/ Cali III; 40 mm
980092	für Daytona
980093	für T 5 1. Serie
980094	für V 75/ 850 T 5 2. Serie/ 1000 SP II
980095	für Cali II/ Mille GT bis 1990
980096	für California 1100
980097	für LM I - II
980098	für LM III
980099	für LM IV (für 16-Zoll-Felgen)/LM 1000

7. Tauchrohre

Art.-Nr.	für Motorrad-Typ
980100	für 1000 S
980101	für Mille GT
980102	für Daytona
980103	für 1100 Sport
980104	für Quota
980105	für 850 T 3/ Cali II
980106	für California III
980107	für California 1100

8. Gabelbrücken oben

Art.-Nr.	für Motorrad-Typ
980108	für V 65 Florida
980109	für 1000 SP/ Cali II
980110	für LM I
980111	für LM III
980111/1	für 850 T 3/ LM II/ 1000 G5
980112	für 1000 S 1. Serie
980112/1	für 1000 S 2. Serie
980113	für Mille GT bis 1990
980114	für Mille GT ab 1991
980115	für Daytona/ 1100 Sport
980115/1	für Daytona RS
980116	für Cali III/ Cali 1100
980117	für Quota

9. Gabelbrücken unten

Art.-Nr.	für Motorrad-Typ
980118	für V 65 Florida
980119	für 850 T 3
980120	für LM I
980120/1	für LM II/ 1000 G 5
980120/2	für 1000 SP
980120/3	für LM III
980121	für 1000 S
980122	für Mille GT bis 1990
980123	für Mille GT ab 1991/ Cali III
980124	für Daytona/ 1100 Sport
980125	für Cali II
980126	für Cali III
980127	für Quota
980127/1	für Cali 1100
980127/2	für Daytona RS



10. Sturzbügel

Art.-Nr.	für Motorrad-Typ
980128	für Nuovo Falcone (military/civil), chrom
980129	für V 65 Florida/ V 65 C, vorne
980130	für V 7 Special/ V 7 850 GT, vorne
980131	für V 7 Spezial/ V 7 850 GT, hinten
980132	für V 7 California, vorne
980133	für V 7 California, hinten
980133/1	für V 7 Sport/ 850 T + T 3/ Mille GT, vorne, chrom
980134	für T 3 California, vorne
980135	für T 3 California, hinten
980136	für California II, vorne
980137	für California II, hinten
980138	für California III, vorne
980139	für California III, hinten
980140	für California 1100, vorne
980141	für 1000 SP + SP II/ LM I + II, vorne, chrom
980142	für 1000 SP + SP II/ LM I + II, vorne, schwarz
980142/1	für Jackal/ Cali 1100 EV + Special
980142/2	Verlängerte Schrauben für Sturzbügel Imbuss; mit Muttern: M 12 x 110 für T 3 California, vorne
980142/3	Verlängerte Schrauben für Sturzbügel Imbuss; mit Muttern: M 12 x 80 für California II, vorne
980143	Distanzhülsen für Sturzbügel für 850 T 3 Cali/ Cali II, vorne unten

11. Lenker

Art.-Nr.	für Motorrad-Typ
980144	für V 35/ V 50/ V 65/ NTX ; schwarz
980146	für NF/ V 7/700 / V 7 Special/ V 7 850 GT
980147	für V 7 850 GT California
980148	für V 7 Sport links/rechts
980150	für 850 T 3 Bj. '78 (innenliegendes Kabel)
980151	für 850 T 3 + T 4/ Convert/ Mille GT 1.Serie
980152	für 850 T 3 California bis '78
980153	für 850 T 3 California ab '79
980154	für 850 T 5/ 1000 SP
980155	für 1000 SP II
980155/1	für 1000 SP III
980156	für Mille GT 2.Serie; CEV Lenkerelement
980157	für California II
980158	für California III
980159	für V 35/ V 65 Florida/ Nevada/ Cali II mit Verkleidung
980160	für California 1100
980161	für 1000 S
980162	für Daytona original
980163	für Daytona 1. Serie bequem, etwas höher als original, alu-farben poliert, passend zur Originalverkleidung (mit TÜV-Begeitschreiben)
980164	Bremsleitungen; passend zur Art.Nr. 980163 + 980164/1
980164/1	für Daytona RS mit White-Power-Gabel; bequem, etwas höher als original, alu- farben, poliert, passend zur Original- verkleidung (mit TÜV-Begleitschreiben)
980165	für LM I 35 mm, schwarz
980166	für LM I 38 mm, schwarz
980167	für LM II + III 35 mm, schwarz
980168	für LM IV 40 mm, schwarz
980173	Super-Bike-Lenker; farblos oder blau eloxiert, Alu; MAGURA
980174	Super-Bike-Lenker; farblos, Alu MAGURA
980175	Super-Bike-Lenker; Stahl, schwarz oder chrom
980176	Klemmfäuste; für obere Gabelbrücke, Lenker-Ø 22 mm
980177	Klemmfäuste; für Super-Bike-Lenker MAGURA; Schmiedeteile

12. Gepäckbrücken

Art.-Nr.	für Motorrad-Typ
980178;	für Nuovo Falcone Military, grundiert
980179	für V 7 850 GT/ V 7 Cali, chrom
980180	für 850 T 3 California
980181	für California II Serie
980183	für California III
980184	für California III, lange Form, für Top-Case
980185	für California III, lange Form, passend zur Verkleidung
Rückenlehne	
980186	SISSY-BAR; für California III
980187	SISSY-BAR; für Nevada

13. Gepäckträger

Art.-Nr.	für Motorrad-Typ
980188	für Nuovo Falcone civile, chrom
980189	für LM I - III, schwarz
980190	für LM I - III, chrom
980191	für 850 T 5/ 1000 SP II/ Mille GT, chrom
980191/1	für 850 T 5 Serie
980191/2	für California Jackal



980164/1



980163

Lenkhilfe

Sollte einmal die Sitzposition auf
Deiner Maschine unbequem sein und

Dein "Kreuz" eine Signalmeldung absetzen, weil Handgelenke, Nacken und
Rückenmuskeln schmerzen, so haben wir die richtige Lösung für dieses
Problem.

Formschön, aus poliertem Aluminium gefertigt, fügt sich dieser Lenker in
Deine Daytona ein.

Hut ab!

“Klassisch, rassig, stilvoll”.

Die alte Guzzi Le Mans stand Pate für den Nachbau dieser Verkleidung.
Das elegante Ergebnis wurde ein Bestseller bei allen Classic-Fans.
Mit Recht kann gesagt werden, dass es eben Formen gibt, die sich nicht verbessern lassen.



16. Verkleidungen

Art.-Nr.	für Motorrad-Typ
Polizeiverkleidung, mit Scheibe, unlackiert	
980223	für Nuovo Falcone
980224	für V 7 700/ V 7 Special/ V 7 850 GT
980225	für 850 T + T 3/ 1000 SP/ 1000 G 5
Lampenverkleidung, unlackiert	
980226	für V 35 Imola/ V 35 Monza
980227	für V 65 SP
980228	für LM I
980229	für LM II
980230	für LM III
980231	Lampenverkleidung; für LM I, rot lackiert
980232	Lampenverkleidung; für V 7 Sport, transparent, mit Haltesatz
980233	Verkleidungshalter; für LM I, links/rechts
980234	Verkleidungshalter; für LM I, unterhalb der unteren Gabelbrücke

14. Windschilder

Art.-Nr.	für Motorrad-Typ
980192	für V 35/ V 65 Florida Serie
980193	für V 65 Florida hoch
980194	für V 7 California (USA)
980195	für V 7 California Ambassador (+ 10 cm)
980196	für 850 T 3 California
980197	für California II Serie
980198	für California II (+ 10 cm)
980199	für Cali III/ Cali 1100
980200	für California III (+ 10 cm)
980201	für Nevada/ Mille GT/ Cali 1100 i, klein
980201/1	für California EV, klein
980201/2	für California EV, 70 cm hoch
980201/3	für California EV, 77 cm hoch
980201/4	für Centauro, mit Haltesatz
Windschild-Halterung	
980202	für V 35/ V 50/ V 65 Custom
980203	für V 65 Florida
980204	für V 7 850 GT chrom
980205	für 850 T 3 California
980206	für California II
980207	für Mille GT, mit Schraubensatz
980208	für California III, mit Schraubensatz
980208/1	für California EV, klein
980208/2	für California EV, groß
980209	Klemmen für Windschildhalter; (4 Stück)

15. Spiegel

Art.-Nr.	für Motorrad-Typ
980210	für Nuovo Falcone/ V 7, chrom, mit Schelle
980211	für V 65 Florida 1. Serie, rund, links/rechts
980211/1	für V 65 Florida 2. Serie, eckig, links/ rechts
980212	für LM II (bei Verkleidung)/ 1000 SP
980213	für 1000 S/ Mille GT 2. Serie, eckig, chrom, links/ rechts
980214	für 1000 S/ Mille GT 2. Serie, rund, chrom, links/rechts
980215	für California II, chrom, links/rechts
980216	für California II, schwarz, links/rechts
980217	für California III 2. Serie, eckig, chrom, links/rechts
980218	für LM I/ LM III, schwarz, links/rechts
980219	für LM I/ LM III, chrom, links/rechts
980220	für Daytona, schwarz, links/rechts
980221	für California 1100, rund, chrom, links/rechts
980222	für Centauro, chrom, links/rechts

17. Verkleidungsscheiben

Art.-Nr.	für Motorrad-Typ
980235	für Nuovo Falcone/ V 7 700
980236	für V 35 Imola/ V 50 Monza
980237	für V 35/ V 65 NTX
980238	für V 50 III
980239	für V 65 Lario
980240	für V 65 SP
980243	für 850 T 3 + T 4/ 1000 SP
980244	für 1000 SP III
980245	für 1000 SP III hoch
980246	für California III mit Verkleidung
980247	für LM I
980248	für LM II
980249	für LM III
980250	für LM IV
980251	für LM IV ab 1990
980252	für Daytona
980252/1	für 1100 Sport
980253	Kantenschutz Verkleidung
980254	Kantenschutz Verkleidungsscheibe

18. Seitenständer

Art.-Nr.	für Motorrad-Typ
980255	für V 35/ V 65 NTX
980256	für 1000 G 5
980257	für 850 T 3 Cali/ Cali II, chrom
980258	für California III
980259	für LM I - III/ 850 T mit Halterung
980260	für LM IV
980261	für Quota
980261/1	INOX für Daytona/ 1100 Sport; mit Ausleger für Fußbetätigung
980262	Seitenständerhalterung; für 1000 G 5/ California II
980263	Aufnahme für Halterung Seitenständer; für 850 T 3 Cali/ 1000 G 5/ Cali II; muss am Unterzug verschweisst werden
980264	Anschlagplatte; für 850 T 3
980265	Anschlagplatte; für California II
980266	Federn für Seitenständer; für 1000 G 5/ Cali II
980267	Seitenständerbolzen; für LM I bis IV
980268	Seitenständeranschlaggummi; für Nuovo Falcone/ V 7 700/ Cali II
980269	Seitenständeranschlaggummi; für 850 T 3/ LM/ 1000 SP
980269/1	Seitenständergummi; für 850 T 3 Cali/ Cali II

19. Hauptständer

Art.-Nr.	für Motorrad-Typ
980270	für 850 T 3
980271	für LM I + II/ 1000 SP
980272	für California II
980272/1	für California 1100
980272/2	für 1000 G 5
980273	Hauptständergummi
980274	Federn für Hauptständer; für V 35/ V 7 700/ 850 T 3

20. Kotflügel

Art.-Nr.	für Motorrad-Typ
980275	für V 7 Special, weiss, vorne
980276	für V 7 Special, weiss, hinten
980277	für V 7 850 GT/ V 7 California, chrom, vorne
980278	für V 7 850 GT/ V 7 Cali, chrom, hinten
980279	für V 7 Sport/ 750 S 3, vorne
980280	für V 7 Sport/ 750 S 3, hinten
980281	für 850 T 3 California, rostfrei, vorne
980282	für 850 T 3 California, rostfrei, hinten
980283	für California II, lackiert (Farbe angeben), vorne
980284	für California II, lackiert (Farbe angeben), hinten
980285	für California II, chrom, vorne
980286	für California II, chrom, hinten
980287	für California III, lackiert (Farbe angeben), vorne
980288	für California III, lackiert (Farbe angeben), hinten
980289	für LM I - III, vorne
980290	für 1000 S, rostfrei, vorne
980291	für 1000 S, rostfrei, hinten
980292	für Daytona, 1. Serie, Carbon, vorne
980292/1	für Daytona RS, Carbon, vorne
	Hinterradabdeckung
980293	für Daytona, unlackiert
980294	für Daytona, Carbon

21. Kotflügelhalter

Art.-Nr.	für Motorrad-Typ
980295	für V 7 850 GT, Strebe oben, vorne
980296	für V 7 850 GT, Strebe unten, vorne
980297	für V 7 Sport, Strebe oben, vorne
980298	für V 7 Sport, Strebe unten, vorne
980299	für 750 S, Strebe oben, vorne
980300	für 750 S, Strebe unten, vorne
980301	für 850 T3, Strebe oben, vorne
980302	für 850 T 3, Strebe unten, vorne
980302/1	für 850 T 4, Strebe oben; vorne
980303	für 850 T 4/ 1000 G 5, unten, vorne
980304	für California II, oben, vorne
980305	für California II, unten, vorne
980306	für California III, oben, vorne
980307	für California III, unten, vorne

22. Sitzbänke

Art.-Nr.	für Motorrad-Typ
980308	für Nuovo Falcone civil
980309	für V 35 I/ V 50
980310	für V 35/ V 35 Imola
980311	für V 50 III
980312	für V 50 Monza/ V 65 Lario
980313	für V 65 Custom
980314	für V 7 850 GT/ V 7 Special
980315	für V 7 California original, ohne Bügel
980316	für V 7 Sport, 2 Personen
980317	für V 7 Sport (1 Person)/ 750 S 3
980318	für 850 T + T 3/ 1000 SP/ 1000 G 5
980319	Typ COMFORT; für 850, T 3 + T 4/ Convert/ 1000 SP/ 1000 G 5
980320	für 850, T 3 California, original, ohne Bügel
980321	für Mille GT
980322	für California II, original
980322/1	KING & QUEEN; für California II, schwarz
980322/2	KING & QUEEN; für California II, weiss
980323	GAMAN; für LM I + II, 1 Person
980324	GAMAN; für LM I + II 2 Personen
980326	für LM III, original
980327	für LM 1000, schwarz
980327/1	für LM 1000, rot
980328	für 1000 S
980329	Ein-Mann-Polzeisattel; für Nuovo Falcone
980330	Ein-Mann-Polzeisattel; für V 7 700
980331	Ein-Mann-Polzeisattel; für 850 T 3
980332	Sozius-Sitzkissen; für Nuovo Falcone, mit Haltebügel
980333	Nostalgie-Sitzkissen "Brötchen"; eckig, schwarz
	Sitzbankunterteil
980334	für LM, schwarz
980335	für LM, rot
	Sitzbankfedern
980336	für Nuovo Falcone military
980337	für V 7, Polzeisattel
	Sitzbankhaltegriff
980338	für V 7 Special, chrom
980339	für V 7 Sport/ 750 S
	Sitzbankbügel
980340	für V 7 California
980341	für 850 T 3 + T 4 + T 5
980342	für 850 T 3 California
980343	für California II
980344	für California III

23. Sitzbankbezüge mit MOTO GUZZI-Aufdruck

Art.-Nr.	für Motorrad-Typ
980345	für Nuovo Falcone/ V 7 Einzelsitz, Rautenmuster
980345/1	für Nuovo Falcone, Soziussitz
980346	V 7 700/ V 7 Special/ V 7 850 GT
980347	für V 7 California
980348	für V 7 Sport, Mono
980349	für 750 S 3, Biposto
980350	für 850 T 3 + T 4
980351	für 850 T 3 California
980352	für California II
980353	für SP 1000
980354	für Nuovo Falcone civile
980355	Sitzbankkleber, 700 ml Dose

24. Seitendeckel

Art.-Nr.	für Motorrad-Typ
980356	für V 35 bis V 65, ohne Farbe, links
980357	für V 35 bis V 65, ohne Farbe, rechts
980358	für LM I + LM II, ohne Farbe, links
980359	für LM I + LM II, ohne Farbe, rechts
980360	für LM I + LM II, rot, links
980361	für LM I + LM II, rot, rechts
980362	für California II, ohne Farbe, links
980363	für California II, ohne Farbe, rechts
980364	für California II, schwarz oder weiß (Farbe angeben), links
980365	für California II, schwarz oder weiß (Farbe angeben), rechts
980366	für California III, einfarbig, links
980367	California III, einfarbig, rechts
980368	Prisma-Seitendeckel; Design wie Werkzeugkästen, V 7 Sport, ohne Halterungen

25. Koffersätze

Art.-Nr.	für Motorrad-Typ
980369	für V 65 Florida
980370	für V 65 Custom
980371	für T 3 California, 1. Serie, schwarz, abschließbar
980372	für California II
980373	für California III
980373/1	Lederkoffersatz; für California 1100 original
980374	Kofferhalter; für 850 T 3 California, chrom
980374/1	Verbindungsstück für T 3 California
980374/2	Winkelblech für Verbindungsstück
980374/3	Kofferhalter; für California 1100, links
980374/4	Kofferhalter; für California 1100, rechts
980374/5	Kofferschloss; für California II
Gummilager	
980375	Gummilager Lampenhalter; für Nuovo Falcone
980376	Gummilager Tank; für Nuovo Falcone/ V 7 700
980377	Gummilager Tank; für 850 T 3/ LM I - LM III, vorne, oben
980378	Gummilager Tank; für 850 T 3/ LM I - LM III, vorne, unten
980379	Gummilager Tank; für LM IV/ 1000 SP II, vorne
980379/1	Tankhaltegummi; für 850 T 3/ LM/ 1000 SP/ Cali II
980380	Gummilager Seitendeckel; für V 35 bis V 65, oben
980381	Gummilager Seitendeckel; für 850 T 3/ LM, oben
980382	Gummilager Seitendeckel; für 850 T 3/ LM, unten
Staubkappen	
980383	Staubkappe Gabel; für V 35 bis V 50
980384	Staubkappe Gabel; für 35 mm Standrohr-Ø
980385	Staubkappe Gabel; für 38 mm Standrohr-Ø
980386	Staubkappe Gabel; für 40 mm Standrohr-Ø
980386/1	Faltenbälge, für Gabel-Ø 35 mm, schwarz
Fußrastenträger	
980387	für LM III, hinten
980388	für 850 T 3/ LM, vorne
Fußrastengummis	
980389	für Nuovo Falcone/ V 7, vorne
980389/1	für V 7 Special, hinten
980389/2	für V 35/ V 50 III + Custom/ V 65, vorne
980389/3	für V 35 Imola/ V 7/ 850 T 3/ LM I bis III, hinten
980389/4	für V 65 Florida (vorne + hinten)/ Cali III (hinten)
980389/5	für 850 T 3, 1. Serie/ 1000 SP/ 1000 G 5, 2. Serie, vorne + hinten für LM I bis III, vorne
980389/6	für V 35 Imola/ 850 T 5/ 1000 SP II/ LM 1000/ 1000 S/ Mille GT, 1. Serie vorne
Lenkradschlösser	
980390	für Nuovo Falcone
980391	für alle kleinen Modelle mit Deckel + Feder + Stift
980392	für V 7 700/ 850 T 3/ LM
980393	Deckel für Lenkradschloss; rund, 3 mm
980394	Deckel für Lenkradschloss; oval, 4 mm
980395	Kerbnagel für Deckel Lenkradschloss; rund, 3 mm

Fortsetzung Lenkradschloß

Art.-Nr.	für Motorrad-Typ
980396	Kerbnagel für Deckel Lenkradschloss; oval, 4 mm
980397	Feder für Deckel; für Deckel rund (3 mm) oder Deckel oval (4 mm)
980398	Feder für Schloss; für Deckel rund (3 mm) oder Deckel oval (4 mm)
980399	Rohling Schlüssel; für Deckel rund (3 mm) oder Deckel oval (4 mm)
980400	Schloss Werkzeugfach/ Seitenkoffer; für Nuovo Falcone/ V 7 700
Gabeldämpfer	
980401	original für V 35/ V 50/ V 7 700/ V 7 Sport/ 850 T+ T 3/ LM I
980402	original für LM II/ 1000 SP
Gabelfedern	
980403	verstärkt; für V 7 700/ V 7 850 GT
980404	verstärkt; für V 7 Sport/ 850 T 3/ LM I/ Convert
980405	lang + kurz; für LM II + III/ 1000 SP II/ 1000 G 5
980406	lang; für 1000 SP III/ Mille GT 2. Serie/ Cali III/ LM 1000 Bj. 1990
980406/1	kurz; für 1000 SP III/ Mille GT 2. Serie/ Cali III/ LM 1000 Bj. 1990
980407	lang; für 1000 G 5/ Cali II/ Mille GT 1. Serie
980407/1	kurz; für 1000 G 5/ Cali II/ Mille GT 1. Serie
980408	Gabelfedern progressiv; für V 65/ V 7 Sport/ 750 S 3/ 850 T 3/ LM I - IV/ LM 1000/ 1000 SP/ 1000 G 5/ 1000 S/ Cali II + III
980409	für Nuovo Falcone
Lenkungsdämpfer	
980411	für V 7 700/ 750 S 3 Serie/ 850 T 3/ LM I/ 1000 SP
980412	für LM III + IV/ Cali III/ Mille GT
Lenkungsdämpfer LSL	
980413	LSL, Typ S, Dämpferhub 70 mm, Gesamtlänge 280 mm
980414	LSL, Typ M, Dämpferhub 90 mm, Gesamtlänge 310 mm
980415	LSL, Typ L, Dämpferhub 120 mm, Gesamtlänge 375 mm
980416	LSL, Typ XL, Dämpferhub 150 mm, Gesamtlänge 435 mm
980417	Reparaturkit für Lenkungsdämpfer LSL, für die Typen S/ M/ L/ XL
Standrohrbefestigungsschelle	
980418	LSL, Alu, für 35 mm Standrohr
980419	LSL, Alu, für 38 mm Standrohr
980420	LSL, Alu, für 40 mm Standrohr
980421	Werkzeugkastenschloss

escher SPECIAL!

Lenkungsdämpfer LSL
Dieser Lenkungsdämpfer sitzt in einem stabilen Aluminium-Gehäuse und ist siebenfach verstellbar. Er ist in Gelenklagern befestigt.

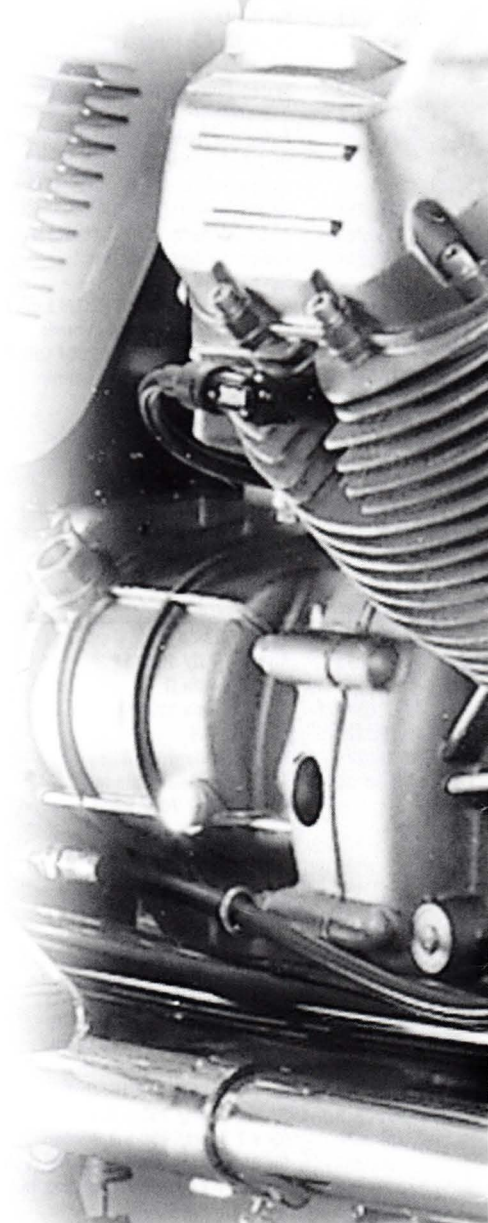

Pflege (L) - leicht

1. Ölfilter

Art.-Nr.	für Motorrad-Typ
981001	für V 35/ V 50/ V 65
981002	für V 75
981003	für Daytona/ California 1100
981004	für 850 T + T 3 + T 4/ 1000 SP/ 1000 G 5/ Quota

2. Ventildeckeldichtungen

Art.-Nr.	für Motorrad-Typ
981005	für Nuovo Falcone
981006	für V 35/ V 50/ V 65
981007	für 700 - 1000 ccm runde Motoren
981008	für 700 - 1000 ccm eckige Motoren Ölwannendichtung
981009	für V 35 - V 65
981009/1	für 850 T + T 3/ LM/ V7
981009/2	für Daytona + Daytona RS/ Centauro

3. Motordichtsätze

Art.-Nr.	für Motorrad-Typ
981010	für 250 TS
981011	für V 35 I
981012	für V 35 Imola
981013	für V 35 Imola II 4 - Ventiler
981014	für V 50
981015	für V 50/ V 50 Monza
981016	für V 65/ V 65 SP
981017	für V 65 Lario/ V 75/ 750 Nevada
981018	für Falcone (altes Modell)
981019	für Nuovo Falcone
981020	für V 7 700
981021	für V 7 Special
981022	für V 7 850 GT/ V 7 Sport/ 850 T + T 3/ LM I + II
981023	für 1000 SP I/ 1000 G 5
981024	für LM IV/ 1000 SP II + III/ Cali II + III/ Mille GT
981025	für California 1100 i
981026	für LM III
981027	für Daytona/ Centauro

Diverse Dichtungen

981028	Stirndeckeldichtung; (Typ angeben)
981029	Dichtung Kurbelwellenlager; für 850 - 1000 ccm, hinten
981030	Getriebedeckeldichtung; für V 35 - V 65
981031	Getriebedeckeldichtung; für V 7/ 850 T 3/ LM/ SP

4. Dichtringe Auspuff

Art.-Nr.	für Motorrad-Typ
981032	für Nuovo Falcone
981033	für V 35 - V 50
981034	für V 65 Lario
981035	für V 7
981036	für 850 T + T 3/ LM/ 1000 SP/ 1000 G 5
981037	für LM 1000/ Daytona
981038	für LM, 40er Ø

981039	Dichtung am Benzinfiltersieb Vergaser
981040	Dichtung Kardanteller; für 850 - 1000 ccm
981041	Dichtung Kardanflansch; für 850 - 1000 ccm
981042	Dichtung Oelwanne Kardan; für V 7
981043	Dichtung Leerlaufschalter
981044	Dichtung Zündverteiler; für die großen Modelle
981044/1	Dichtung Zündverteiler; für V 7
981045	O - Ring; Stehbolzen
981046	O - Ring; Verschlusschraube Zylinderkopf
981047	O - Ring; Mitnehmer Kupplungsritzel
981048	O - Ring; Kupplungsdrucklager
981049	O - Ring; Schwingenflansch
981050	O - Ring; Fußdichtung für V 35 - V 65
981051	O - Ring; Fußdichtung für die kleinen Modelle
981052	O - Ring; Schaltautomat im Getriebe
981053	O - Ring; Eingangswelle Getriebe
981055	Gummi für Kupplungsdruckstange
981056	Gummistopfen; Schauloch am Getriebegehäuse
981056/1	Gummistopfen in Oelschraube; für California III/ California 1100/ EV
981056/2	Gummi für Stoßelrohr Nuovo Falcone
981057	Gummikappe; für Gas - und Cokezug
981058	Dichtring Oelablassschraube; Aluminium
981059	Dichtring Kontrollschraube; Oelablassschraube, Kardan

5. Zylinderkopfdichtungen

Art.-Nr.	für Motorrad-Typ
981060	für Nuovo Falcone
981061	für V 35
981063	für V 35 Imola II/ Nevada 350 mit Silikondichtfläche
981064	für V 35 II + III mit Silikondichtfläche
981065	für V 50
981066	für 50 III/ V 50 Monza mit Silikondicht- fläche
981067	für V 65/ V 65 SP mit Silikondichtfläche
981068	für V 65 Lario/ V 65 Florida/ NTX/ V 75/ Nevada mit Silikondichtfläche
981069	für V 7 700 (Ø 80 mm)
981070	für V Special/ V 7 850 GT/ V 7 Sport
981071	für 850 T + T 3/ LM I + II (Ø 83 mm)
981072	für LM I + II/ Convert/ 1000 SP/ 1000 G 5 (Ø 88 mm)
981073	für LM 1000/ SP II + III/ Cali II/ Mille GT/ 1000 S (Ø 88 mm)
981074	für LM I + II (Ø 90 mm)
981075	für 850 T 5/ LM III (Ø 83 mm)
981076	für LM III + IV (Ø 90 mm)
981076/1	für LM I + II (Ø 92 mm)
981077	für LM III/ LM 1000, Ø 95 mm
981078	für LM III + IV (Ø 92 mm)/ 1100 Sport/ Cali 1100
981079	für Daytona/ Centauro

6. Zylinderfußdichtungen

Art.-Nr.	für Motorrad-Typ
981080	für Nuovo Falcone
981081	für V 35/ V 50 (Elektronische Zündung)
981082	für V 35/ V 50/ V 65
981083	für V 7/ 850 T 3/ LM I + II/ Convert 1000 SP/1000 G 5 Rundmotor (Ø 83 mm)
981084	für LM III + IV/ 1000 SP II + III/ Cali II + III/ Mille GT/ 1100 Sport/ Cali 1100
981085	für Daytona
981086	für LM I + II Rundmotor (Ø 90 mm)
981087	für LM III + IV/ 1100 Sport, eckiger Motor (Ø 95 mm)

7. Vergaserdichtungssätze

Art.-Nr.	für Motorrad-Typ
981088	für Ø 24 - 26 mm, VHBZ
981089	für Ø 29 - 30 mm, VHB 30
981090	für Ø 30 mm, Rundschieber, PHF 30
981091	für Ø 36 mm, PHF 36
981092	für Ø 40 mm, PHM 40
981093	für Monza/ V 65 Florida/ V 65 SP, PHBH

8. Vergaserflanschdichtungen

Art.-Nr.	für Motorrad-Typ
981094	für Nuovo Falcone
981095	für V 35 - V 50
981096	für V 50 III/ V 65/ V 65 Lario
981097	für V 7/ 850 T 3/ 1000 SP/ 1000 G 5
981098	für LM I - III
981099	für LM 1000, Ø 40 mm

9. Kupplungshebel

Art.-Nr.	für Motorrad-Typ
981100	einzel; für V 35 - V 65/ 850 T 3/ LM I - III/ 1000 SP, schwarz
981101	einzel; für LM 1000, 2. Serie ab Bj. ' 88, schwarz (GUZZI-Originalteil)
981102	einzel; für 850 T + T 3/ Cali II, poliert
981103	einzel; für 1000 SP II + III/ Cali III/ Mille GT/ Quota, schwarz
981104	einzel; für Daytona/ 1100 Sport/ Cali 1100
981104/1	einzel; für Daytona RS/ 1100 Sport/ 1100 i/ Centauro
981105	TOMMASELLI; für V 35 - V 50/ 850 T 3/ LM II + III/ 1000 SP, komplett mit Hebelarm, schwarz
981106	TOMMASELLI; für 850 T 3/ 1000 SP/ 1000 G 5/ Cali II, komplett mit Hebelarm, poliert
981107	für LM IV/ 1000 SP III/ Cali III/ Mille GT, komplett mit Hebelarm, schwarz
981108	für 1100 Sport/ Cali 1100, komplett mit Hebelarm, schwarz
981108/1	für LM 1000 1. Serie ab Bj. '85/ LM 1000 3. Serie ab Bj. '91

10. Bremshebel

Art.-Nr.	für Motorrad-Typ
981109	einzel; für V 35 - V 65/ 850 T + T 3/ LM I - III schwarz
981110	einzel; für V 65 Lario/ LM 1000, schwarz
981111	einzel; für 850 T + T 3/ Cali II, poliert
981112	einzel; für 850 T 5, schwarz
981113	einzel; für SP III / Mille GT 2. Serie/ Cali III / Quota - schwarz -
981114	einzel; für Mille GT 1. Serie, schwarz
981115	einzel; für Daytona/ 1100 Sport/ Cali 1100, poliert
981115/1	einzel; für Daytona RS/ 1100 Sport/ 1100 i/ Centauro, poliert

11. Benzinähne

Art.-Nr.	für Motorrad-Typ
981116	gerade, für 850 T 3/ Le Mans/ Cali II
981117	Winkelanschluss, für V 35 - V 75
981118	für Nuovo Falcone/ V 7
981119	für V 7 Sport
981120	für California III
981121	für V 65 Florida/ 1000 SP II/ Cali 1100 Vergaser
981121/1	für Quota/ Daytona/ Daytona RS
981121/2	für Cali 1100 EV
981121/3	für Centauro

12. Luftfilter

Art.-Nr.	für Motorrad-Typ
981122	für Nuovo Falcone
981123	für V 35 - V 65/ 850 T 3 + T 4/ 1000 SP
981124	für V 65 Lario/ V 65 SP/ LM III/ 1000 SP II/ Cali II
981125	für Cali III/ LM 1000
981126	für Daytona/ 1100 Sport/ Cali 1100/ Quota
981127	K & N; für 30 - 40 mm Rundschieber
981128	K & N; für 26 - 30 mm eckiger Vergaser

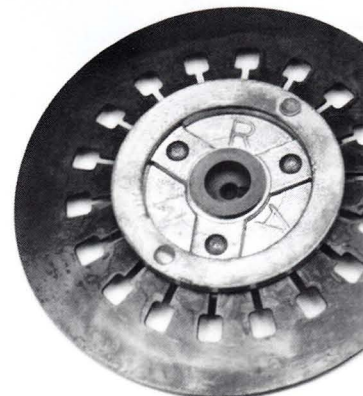
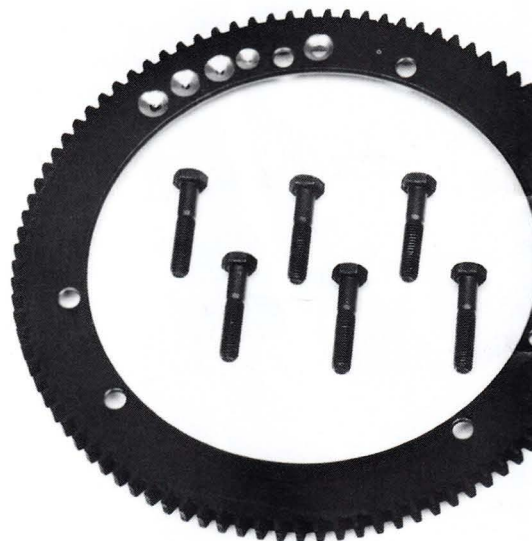

Art.-Nr.	für Motorrad-Typ
982001	Schwungscheibe für 850 T 3 / 1000 SP / 1000 G 5 / California II
982002	Schwungscheibe für LM
982003	Schwungscheibe für Cali 1100
982004	Schwungscheibe "Ergal", 950 Gramm schwer
982005	Schwungscheibe "Ergal", 1100 Gramm schwer
982007	Zahnkranz Anlasser, 750 - 1000 ccm
982008	Kupplungsdruckplatte, 750 - 1000 ccm
982009	Kupplungsdrucklager
982010	Erleichtern der Schwungscheibe 2000 Gramm leichter als die Serienschwungscheibe

Zart & Griffig

In vielen Punkten hat "Mann" bei Guzzi nachgedacht, aber leider vergessen, dass nicht alle Guzzisten Schwergewicht betreiben und ihre Handgelenke trainieren. Frauen tun dies sicher noch viel weniger, aber so manche Guzzi wird heute eben von einer Frau gefahren. Von daher war Handlungsbedarf angesagt.

Diese Einscheiben-Kupplung (Art.-Nr. 982017) wurde speziell für Guzzi-Umbauten entwickelt. Das Prinzip ist vom Automobilbau bekannt und die Vorteile sind:

- Verschleißarm
- Komfortable Bedienung
- Leichtgängigkeit
- Gewichtseinsparung
- Motor wird drehfreudiger
- Exakte Dosierung in der Anfahrphase

1. Kupplungsbeläge

Art.-Nr.	für Motorrad-Typ
982011	für Nuovo Falcone
982012	für V 35 - V 65
982013	Kupplungsbeläge, verstärkt 750 - 1000 ccm, bis Bj. '89
982014	Kupplungsbeläge verstärkt 750 - 1000 ccm, ab Bj. '90, mit geändertem Innenkranz (mit längeren Flanken)

Art.-Nr.	für Motorrad-Typ
982016	Zwischenscheibe Kupplung
982017	Einscheibenkupplung für die großen Modelle 850 T + T 3 / LM / 1000 SP; inkl. Anlasserzahnkranz, Schwungscheibe und Kupplungsritzel
982018	Einscheibenkupplung für 1100 Sport (Vergaser); inkl. Anlasserzahnkranz, Schwungscheibe und Kupplungsritzel
982019	Einscheibenkupplung für Daytona; inkl. Anlasserzahnkranz, Schwungscheibe und Kupplungsritzel
982020	Druckfeder Kupplung für Nuovo Falcone
982021	Druckfeder Kupplung für die großen Modelle
982022	Kupplungsritzel Getriebe 850 - 1000 ccm, bis Bj. '89
982023	Kupplungsritzel Getriebe 850 - 1000 ccm, bis Bj. '90
982024	Kupplungssatz bestehend aus 2 Reibscheiben, Kupplungsritzel, Zwischenscheibe, Zahnscheibe, Ausführung bis Bj. '89, für 750 - 1000 ccm
982025	Kupplungssatz bestehend aus 2 Reibscheiben, Kupplungsritzel, Zwischenscheibe, Zahnscheibe, Ausführung ab Bj. '90, für 750 - 1000 ccm
982026	Kupplungsdruckstange für die großen Modelle
982027	Druckpils



982017

Flach- mann

Als Ersatz für die flachen Kunststoff-Vergaserdeckel bieten wir die polierten Vergaserdeckel aus Aluminium an.

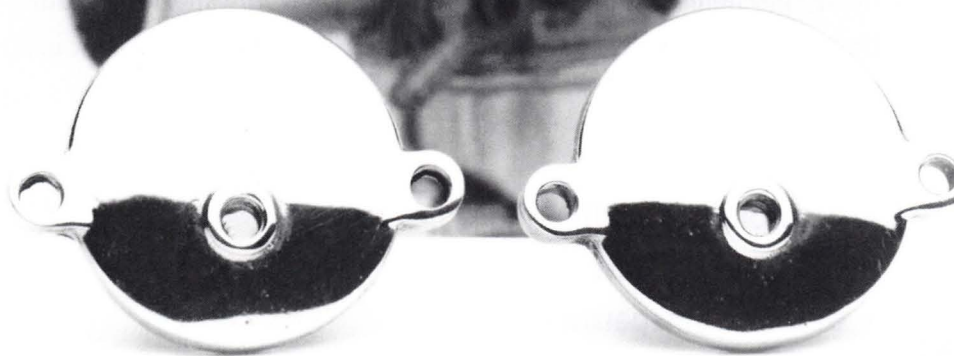

982039/1 (Derzeit nur für die 36er Dell 'Orto-Vergaser lieferbar)

2. Vergaser

Art.-Nr.	für Motorrad-Typ	Art.-Nr.	für Motorrad-Typ
982028	Vergaser mit Beschleunigerpumpe + Trichter, PHF 30 links	982044	Gasschieber rund 36 mm Vergaser 60/3
982029	Vergaser mit Beschleunigerpumpe + Trichter, PHF 30 rechts	982045	Gasschieber rund 36 mm Vergaser 50/3
982030	Vergaser mit Beschleunigerpumpe + Trichter, PHF 36 links	982046	Gasschieber rund 40 mm Vergaser 60/3
982031	Vergaser mit Beschleunigerpumpe + Trichter, PHF 36 rechts	982047	Gasschieber rund 40 mm Vergaser 50/3
982032	Vergaser mit Beschleunigerpumpe + Trichter, PHM 40 NS links	982048	Vergaserfedern weich
982033	Vergaser mit Beschleunigerpumpe + Trichter, PHM 40 ND rechts	982049	Vergaserfedern mittelweich
982034	Vergaser mit Beschleunigerpumpe + Trichter, PHM 40 CS links	982050	Vergaserstutzen Alu, 30 mm Ø, gerade 10°, für V 7 Sport/ 750 S 3/ 850 T 3
982035	Vergaser mit Beschleunigerpumpe + Trichter, PHM 40 CD rechts	982051	Vergaserstutzen Alu, 36 mm Ø, gerade 7°, für LM I bis III
982036	Vergaser mit Beschleunigerpumpe PHM 41 NS links	982052	Vergaserstutzen Alu, 40 mm Ø, gerade 7°, für LM 1000
982037	Vergaser mit Beschleunigerpumpe PHM 41 ND rechts	982052/1	Vergaserstutzen, für 36iger Vergaser Nuovo Falcone
982037/1	Vergaser mit Beschleunigerpumpe + Trichter, PHM 41 NS links	982052/2	Vergaserstutzen, für Nuovo Falcone civil
982037/2	Vergaser mit Beschleunigerpumpe + Trichter, PHM 41 ND rechts	982053	Ansaugtrichter Alu - lang - 30 mm - 36 mm Rundschiebervergaser mit Schraubgewinde und Edelstahlsieb
982038	Vergaserdeckel flach 30 mm Ø, für 850 T 3 eckiger Vergaser, schwarz, Kunststoff	982054	Ansaugtrichter Alu - kurz - 30 mm - 36 mm Rundschiebervergaser mit Schraubgewinde und Edelstahlsieb
982039	Vergaserdeckel flach 36 mm Ø, Kunststoff	982055	Ansaugtrichter Alu - lang - 40 mm Vergaser m. Schrauben + Edelstahlsieb
982039/1	Vergaserdeckel flach 36 mm Ø, Alu poliert	982056	Ansaugtrichter Alu - kurz - 40 mm Vergaser mit Edelstahlsieb
982040	Vergaserdeckel flach 40 mm Ø, Kunststoff	982057	Adapter zu 982053/54/55/56 passend für 29 mm - 30 mm Vierkant - Vergaser
982041	Führungsbogen Gaszug 90°	982058	Ansaugtrichter original Dell 'Orto 36 mm Vergaser, aus Kunststoff grau, für LM I-II
982042	Gasschieber eckig 30 mm für 850 T 3 / 1000 SP / 1000 G 5 z.Zt. keine Produktion	982059	Ansaugtrichter original Dell 'Orto 40 mm Vergaser, aus Kunststoff grau, für LM 1000
982043	Gasschieber rund 30 mm Vergaser		

Art.-Nr.	für Motorrad-Typ
982060	Ansauggummi Vergaser 25 mm Ø, für V 35
982061	Ansauggummi Vergaser 27 mm Ø, für V 35 II/ V 35 Imola
982062	Ansauggummi Vergaser 30 mm Ø, für V 50 Monza/ V 50 III/ V 65
982063	Ansauggummi Vergaser 36 mm Ø, für LM I - III / Cali III
982064	Ansauggummi Vergaser 40 mm Ø, für LM 1000
982065	Ansauggummi Vergaser für 850 T 3
982066	Ansauggummi Vergaser für 750 S 3
982067	Ansauggummi Vergaser MALOSSI 38 - 40 mm Ø
982068	Ansauggummi Vergaser für V 7 Special / V 7 850 GT
982069	VA -Schellen für Ansauggummis 40 - 60 mm
982071	Vergaserdüsen 5 mm Gewinde, Größe bitte angeben
982072	Vergaserdüsen 6 mm Gewinde, Größe bitte angeben
982073	Vergaseranschluss Benzinleitung einfacher Anschluss, Kunststoff
982074	Vergaseranschluss Benzinleitung einfacher Anschluss, Metall
982075	Vergaseranschluss Benzinleitung Doppelanschluss, Metall, Kreuzstück Benzinleitung entfällt
982076	Vergaseranschluss Benzinleitung einfacher Anschluss, kleine Modelle
982077	Dichtscheibe für Vergaseranschluss, Metall
982078	Benzinsieb für Vergaser am Vergaseranschluss
982079	Benzinschlauchklemmen 8 mm - 12 mm Ø
982080	Vergaserchokehebel für 30 und 36 mm Rundschieber-Vergaser, sitzt direkt am Vergaser
982081	Vergaserchokehebel für 30 mm eckigen Vergaser, sitzt direkt am Vergaser
982082	Vergaserchokehebel für 40 mm PHM Vergaser, sitzt direkt am Vergaser
982083	Vergaserchokehebel MAGURA für Nuovo Falcone / V 7 700
982084	Vergaserchokehebel für 2 x Bowdenzüge, für Serie 850 T 3 / LM III / Cali II
982085	Benzinschlauch mit Kreuzstück für 850 T 3 / LM / 1000 G 5
982086	Benzinschlauch mit Kreuzstück für V 35 / V 50
982087	Benzinschlauch - Meterware - Gummi, Innen-Ø 4,8 mm
982088	Benzinschlauch - Meterware - Gummi, Innen-Ø 6,0 mm
982089	Benzinschlauch - Meterware - Gummi, Innen-Ø 8,0 mm
982090	Benzinschlauch - Meterware - Gummi, Innen-Ø 5,5 mm
982090/1	Rückschlagventil für Benzinleitung
982091	Entlüftungsschlauch zum Rahmenrohr, für LM III / Cali II
982092	Entlüftungsschlauch zum Ventildeckel, für 850 T 3/ LM I-III

“Wer gut *schmiert...*”

Im folgenden Kapitel findet Ihr eine Fülle von Oeldruckleitungen für das gesamte Guzzi-Motorradprogramm. Größtenteils stahlgeflecht- und edelstahlummantelt als “TOP-Version” bringen sie das Oel sicher ans Ziel.

3. Oeldruckleitungen

Art.-Nr.	für Motorrad-Typ
982093	als Gummileitung, für Cali II / LM III (eckiger Motor)
982094	als drahtummantelte Leitung, für Cali II / LM III, (eckiger Motor)
982095	als Gummileitung für 850 T 3 / LM I + II (runder Motor)
982096	als drahtummantelte Leitung, für 850 T 3 / LM I + II (runder Motor)
982097	Teflonleitung mit VA-drahtummantelt, Anschluß M 10 x 1,5; Leitung mit farbig eloxierten Anschlüssen, für LM III / 1000 SP II / Cali II
982098	Teflonleitung mit VA-drahtummantelt, Anschluß M 10 x 1,25; Leitung mit farbig eloxierten Anschlüssen, für LM III / 1000 SP II / Cali II
982099	Teflonleitung mit VA-drahtummantelt, Leitung mit farbig eloxierten Anschlüssen, für runde Motoren
982100	Teflonleitung mit VA-drahtummantelt, Leitung mit farbig eloxierte Anschlüssen, für 4-Ventil-Motor,
982101	Starres Verbindungsrohr (Metall), für V 7
982102	für Nuovo Falcone Serie (untere Leitung)
982103	für Nuovo Falcone Serie (seitliche Leitung)
982104	Zusatzoeleitung für Nuovo Falcone, Stahlflexleitung inkl. Spritzdüse, Dichtungen und Verschlusschraube
982105	Hohlschraube für Oeldruckleitung für 850 T 3/ LM
982106	Dichtscheibe für Hohlschraube Aluminium, 8 mm
982106/1	Hohlschraube mit Spritzdüse
982106/2	Hohlschraube für Oedruckleitung für Nuovo Falcone orig., obere Leitung
982106/3	Hohlschraube für Oeldruckleitung für Nuovo Falcone orig., untere Leitung
982106/4	Verschlusschraube für Spritzdüse
982106/5	Dichtring 12mm

Also immer daran denken: “Wer gut schmiert,

der *gut* fährt.”

4. Zylinder, Kolben, Ringe und Bolzen

(aus dem Hause GILARDONI in nikasilbeschichteter Ausführung)

Art.-Nr.	für Motorrad-Typ
982107	für V 35, Kolbenbolzen 15 mm
982108	für V 35, Kolbenbolzen 18 mm
982109	für V 50/ V 50 II, Kolbenbolzen 15 mm
982110	für V 50 III / V 50 Monza
982111	für V 65/ V 65 Florida/ V 65 SP, 650 NTX
982112	für V 65 Lario
982113	für V 7 700 Serie, Ø 80 mm
982114	für V 7 Special, Serie
982115	für V 7 850 GT, Serie
982116	für V 7 Sport / 750 S 3, Serie, Ø 82,5 mm
982117	für 850 T bis T 4, Serie, Ø 83 mm
982118	für LM I + II, Serie, Ø 83 mm
982119	für LM III, Serie, Ø 83 mm
982120	für 850 T 5, Serie, Ø 83 mm
982121	für 850 T 3/ 1000 SP/ G 5, Ø 88 mm, (bei Verwendung in einem 850 ccm Motorgehäuse beachten, dass der Zylinder abgedreht werden muß; (siehe Artikelnummer 982139)
982122	für 1000 SP II + III/ Cali II + III/ Mille GT, Ø 88 mm
982123	für LM I + II, Ø 88 mm, (bei Verwendung in einem 850 ccm Motorgehäuse beachten, dass der Zylinder abgedreht werden muß, siehe Artikelnummer 982139
982124	für LM III, Ø 88 mm
982125	für LM IV, Serie
982126	für 850 T 3/ 1000 SP/ 1000 G 5, Ø 92 mm, nur im Satz (2 Stück) erhältlich
982127	für 1000 SP II + III/ Cali II + III/ Mille GT, Ø 92 mm, nur im Satz (2 Stück) erhältlich
982128	für LM I + II, Ø 90 mm, nur im Satz (2 Stück) erhältlich, kann auch mit höherem Kolbendom geliefert werden
982129	für LM III, Ø 90 mm, nur im Satz (2 Stück) erhältlich
982130	für LM III + IV, Ø 90 mm, hoher Kolben, nur im Satz (2 Stück) erhältlich
982131	für LM I + II, Ø 92 mm, nur im Satz (2 Stück) erhältlich, kann auch mit höherem Kolbendom geliefert werden
982132	für LM III, Ø 92 mm, nur im Satz (2 Stück) erhältlich, kann auch mit höherem Kolbendom geliefert werden
982133	für LM III + IV, Ø 92 mm, hoher Kolben, nur im Satz (2 Stück) erhältlich
982134	für Daytona, Ø 93 mm, nur im Satz (2 Stück) erhältlich
982135	für LM III, Ø 94 mm, nur im Satz (2 Stück) erhältlich
982136	für LM 1000, Ø 94 mm, nur im Satz (2 Stück) erhältlich
982137	für Cali II + III / Cali 1100, Ø 94 mm, nur im Satz (2 Stück) erhältlich
982138	Zylinder honen nur bei Gusszylinderbuchsen wie in Nuovo Falcone o. V 7 Modellen möglich
982139	Zylinder abdrehen abdrehen der 88 mm Ø Zylinder (rund)

982171 - 982190



Köpfchen, Köpfchen...

Bei einer gewöhnlichen Instandsetzung sind bei einem optimal bearbeiteten Zylinderkopf optimalere Leistungswerte möglich. Mehr Umweltverträglichkeit wird bei Bleifreimbauten erzielt, der Motor arbeitet, unter Beachtung einer korrekten Zünd- und Vergasereinstellung, exakter und er hält einfach länger.

Auf Wunsch überholen wir Deinen Zylinderkopf und rüsten ihn gleich auf Bleifrei um (Art.-Nr. 989282).

5. Kolben mit Ringen und Bolzen

Art.-Nr.	für Motorrad-Typ
982140	für Nuovo Falcone
982141	für Nuovo Falcone + 2/10 mm
982142	für Nuovo Falcone + 4/10 mm
982143	für Nuovo Falcone + 6/10 mm
982144	für Nuovo Falcone + 8/10 mm
982145	für 850 T 3, Ø 83 mm
982146	für LM I - III, Ø 83 mm
982147	für 1000 SP/1000 G 5/Cali II, Ø 88 mm
982148	für LM I - III, Ø 88 mm
982148/1	für Cali 1100, Ø 92 mm
982149	Schmiedekolben (kurz), flacher Kolben, für Serienzylinderköpfe, Ø 88 mm
982150	Schmiedekolben für Serienzylinderköpfe, 90 mm Ø, Kolbendom T 10; für LM I bis III
982150/1	Schmiedekolben für Serienzylinderköpfe, 92 mm Ø, Kolbendom T 15; für LM I bis III

6. Kolbenringe

Art.-Nr.	für Motorrad-Typ
982151	für V 35 / V 35 II
982152	für V 50 / V 50 III
982153	für V 7 700, 4 Ringe, Ø 80 mm
982154	für V 7 Sport, 4 Ringe, Ø 82,5 mm
982155	für 850 T + T 3, 4 Ringe, Ø 83 mm
982156	für V 7 850 GT / 850 T + T 3 + T 5 / LM I - III, 3 Ringe, Ø 83 mm
982157	für SP 1000 / 1000 G 5 / Cali II Serie, Ø 88 mm
982158	für LM, 3 Ringe, Ø 90 mm
982159	für LM, 3 Ringe, Ø 92 mm
982160	für LM III + IV, 3 Ringe, Ø 94 mm
982161	Ventilführung für die großen Modelle, z. B. 850 T 3 / 1000 G 5 / LM
982162	Ventilführung für die kleinen Modelle, z. B. V 35 - V 75
982163	Ventilführung für Daytona
982164	Ventilführung - Übermaß - für die großen Modelle
982165	Ventilführung für Nuovo Falcone
982166	Ventilfedern V 7 - T 3 Serie (4 Außen- + 4 Innenfedern)
982167	Ventilfedern verstärkt für alle Le Mans-Modelle (4 Außen- + 4 Innenfedern)
982168	Ventilfedern für Nuovo Falcone (2 Außen- + 2 Innenfedern)
982169	Ventilfedern für die kleinen Modelle (4 Außen- + 4 Innenfedern)
982170	Ventilschaftdichtungen für die kleinen Modelle
982170/1	Bleifreiszirne für V 7 - LM 1000; nur zum Einbau durch eine Fachwerkstatt geeignet

7. Einlassventile

Art.-Nr.	für Motorrad-Typ
982171	für Nuovo Falcone
982172	für V 7 700
982173	für V 7 Special/850 T 3/1000 SP/Cali II Mille GT
982174	für LM I - III
982175	für LM 1000
982176	für V 35 II/ V 50 I
982177	für V 50 III/ V 50 Monza/ V 65
982178	für V 65 Lario
982179	für Cali 1100 EV / Quota
982180	für Daytona 1. Serie + Daytona RS

8. Auslassventile

Art.-Nr.	für Motorrad-Typ
982181	für Nuovo Falcone
982182	für V 7 700
982183	für V 7 Special/850 T 3/1000 SP/Cali II Mille GT
982184	für LM I - III
982185	für LM 1000
982186	für V 35 II
982187	für V 50 / V 50 III/ V 50 Monza / V 65
982188	für V 65 Lario
982189	für Cali 1100/ Quota
982190	für Daytona
982191	Ventilkeile
982192	Ventildeckel rund für 850 T 3 / LM I + II, Seite angeben
982193	Ventildeckel eckig für LM III / Cali II
982194	Ventildeckel für California 1100 Vergaser
982195	Ventildeckel für California 1100 i
982196	Ventildeckel für Daytona
982198	Ventildeckel für V 7 Spezial/ V 7 850 GT, silberfarben
982199	Stirndeckel für V 7, Alu poliert
982199/1	Kipphebel Einlass; für Nuovo Falcone
982199/2	Kipphebel Auslass; für Nuovo Falcone
982200	Kipphebel für V 7
982201	Kipphebel für die großen Modelle, Seite angeben
982202	Kipphebelbolzen für die großen Modelle
982203	Kipphebelbuchse

9. Kurbelwellenhauptlager

Art.-Nr.	für Motorrad-Typ
982204	vorne, für 850 T 3 / LM / California, Serie
982205	vorne, für 850 T 3 / LM / California, 1. Untermaß
982206	vorne, für 850 T 3 / LM / California, 2. Untermaß
982207	vorne, für 850 T 3 / LM / California, 3. Untermaß
982208	vorne, für V 7 850 GT / 850 T / Serie
982208/1	vorne, für V 7 850 GT / 850 T 1. Untermaß
982209	vorne, für V 7 850 GT / 850 T 2. Untermaß
982210	vorne für V 7 850 GT / 850 T 3. Untermaß
982211	hinten, für die großen Modelle, Serie
982212	hinten, 1. Untermaß, große Modelle
982213	hinten, 2. Untermaß, große Modelle
982214	hinten, 3. Untermaß, große Modelle

10. Kurbelwellenlagerschalen

Art.-Nr.	für Motorrad-Typ
982215	für die großen Modelle; Standard
982216	für die großen Modelle; 1. Untermaß
982217	für die großen Modelle; 2. Untermaß
982218	für die großen Modelle; 3. Untermaß
982219	für V 35 / V 50
982220	für V 50 III
982221	für V 65 Lario
982222	für Nuovo Falcone; Standard
982223	für Nuovo Falcone; 1. Untermaß
982224	für Nuovo Falcone; 2. Untermaß
982225	für Nuovo Falcone; 3. Untermaß

11. Kurbelwellen

Art.-Nr.	für Motorrad-Typ
982226	für 850 T 3 / LM I - IV
982227	für V 7 850 GT
982228	für California 1100
982229	für Daytona
982230	für Nuovo Falcone
982231	für V 65
982232	für V 75 Nevada
982233	Kurbelwelle schleifen und härten
982234	Stößeltasse für 850 T + T 3 / LM / 1000 SP / California II
982235	Stößeltasse für V 7
982236	Stößelstange für 850 T 3 / LM / 1000 SP, Serie
982237	Stößelstange für V 7 850 GT
982238	Stößeltasse und -stange aus dem Rennsport, leicht, inklusiv Einstellschraube und Kontermutter
982239	Kolbenbolzenlager für die großen Modelle
982240	Kolbenbolzenlager für V 75
982241	Kolbenbolzenlager für V 65/ V 65 Lario
982242	Kolbenbolzenlager für V 35/ V 50
982243	Kolbenbolzenlager für V 35 Imola/ V35 II
982244	Pleuel, für die großen Modelle, Serie
982245	Pleuel, für California 1100
982246	Pleuel, für California III / LM 1000/ Daytona
982247	Pleuel, für V 35/ V 50
982248	Pleuel, für V 50 III / Monza
982249	Pleuel, für V 65 Lario

Art.-Nr.	für Motorrad-Typ
982250	Pleuel, für V 75 Nevada
982251	Pleuel, für Nuovo Falcone
982252	Pleuelschraube mit Mutter für V 7 700 / V 7 Special
982253	Mutter Pleuelschraube für V 7 700 / V 7 Special
982254	Pleuelschraube mit Mutter für 850 T + T 3 / LM
982255	Mutter Pleuelschraube für 850 T + T 3 / LM
982256	Pleuelschraube mit Mutter für V 35/ V 50
982257	Mutter Pleuelschraube für V 35/ V 50
982258	Pleuelschraube für Centauro/ Daytona RS
982259	Pleuelschraube für 1100er Modelle
982260	Steuerkette für V 35 / V 50 I / V 50 II
982261	Steuerkette für V 35 II / V 65 / V 65 Lario
982262	Steuerkette für V 50 III / V 50 Monza
982263	Steuerkette für die Modelle 750 - 1000 ccm
982264	Steuerkettenspanner mit Feder
982265	Mutter-Kurbelwelle
982266	Zahnscheibe für Mutter-Kurbelwelle
982267	Mutter-Nockenwelle
982268	Mutter-Kupplungsritzel (Getriebe)
982269	Zahnscheibe für Mutter-Kupplungsritzel
989128	Montagewerkzeug für Nutmutter (siehe auch Seite 39)
982270/1	Oelpumpe für 850 T 3 / LM
982270/2	Überholte Oelpumpe im Tausch Zahnräder werden nachgefräst, gebüchst und mit neuen Lagern versehen



1. Kreuzgelenke

Art.-Nr.	für Motorrad-Typ / Artikel
983001	für V 35 / V 35 Imola II / V 50
983001/1	für V 35 - V 50, 1. Serie
983002	für V 50 Monza / V 50 III
983003	für V 35 III / V 65 / V 65 SP
983004	für V 35 C / V 35 Imola II / V 50 C / V 65 Florida+Lario / NTX / TT / V 75
983005	für V 1000 Convert
983006	für die Modelle 850 - 1000 ccm
983007	für V 7/ 1000 SP III / 1000 S / Mille GT / Quota / Cali 1100
983008	für Daytona (incl. Kardanwelle) / 1100 Sport
983008/1	mit Kardanwelle feinverzahnt; für die großen Modelle

Art.-Nr.	für Motorrad-Typ / Artikel
983009	Kardanwelle für 850 T 3/ Cali II/ LM I/ LM II
983010	Kardanwelle für LM III/ LM IV/ LM 1000
983011	Muffe Kardanwelle für die großen Modelle
983011/1	Schiebemuffe Kardan für die kleinen Modelle
983012	Sicherungsring Kardanwelle
983013	Sicherungsmutter Kegelradwelle
983014	Mitnehmerverzahnung Kardan für T 3 bis LM
983014/1	Ruckdämpfer Hinterrad für 850 T 3 bis LM
983015	Mitnehmerverzahnung Kardan für V 7 (sitzt im Hinterrad)
983016	Gummibalg Kardan für V 35 bis V 75
983017	Gummibalg Kardan für 850 T 3/ LM/ Cali II
983018	Gummibalg Kardan; für V 7
983019	Schlauchschellen Faltenbalg; für 850 T 3 bis LM (groß)
983020	Schlauchschellen Faltenbalg; für 850 T 3 bis LM (klein)
983021	Gummis im Ruckdämpfer (Kardan)

2. Öleinfüllschrauben

Art.-Nr.	für Motorrad-Typ / Artikel
983022	Alu - mit graviertem Adler, für Getriebe und Kardan
983023	Alu - mit abgesetzter Nut
983024	Alu - mit abgesetzter Nut und Magnet
983025	Alu - Standart - hochglanzpoliert
983026	Alu - Standart - gestrahlt - mit kleinem Schauglas
983027	Ölstandkontrollschraube, verchromt oder aus Messing

3. Ritzel und Kette für Nuovo Falcone

Art.-Nr.	für Motorrad-Typ / Artikel
983028	Ritzel, vorne, 16 Zähne
983029	Ritzel, hinten, 35 Zähne
983030	Kette
983031	Kettenschloss
983032	Kettensatz komplett, 2 Ritzel, Kette, Kettenschloss
983033	Kettenrad hinten, Kettenrad hat 33 Zähne

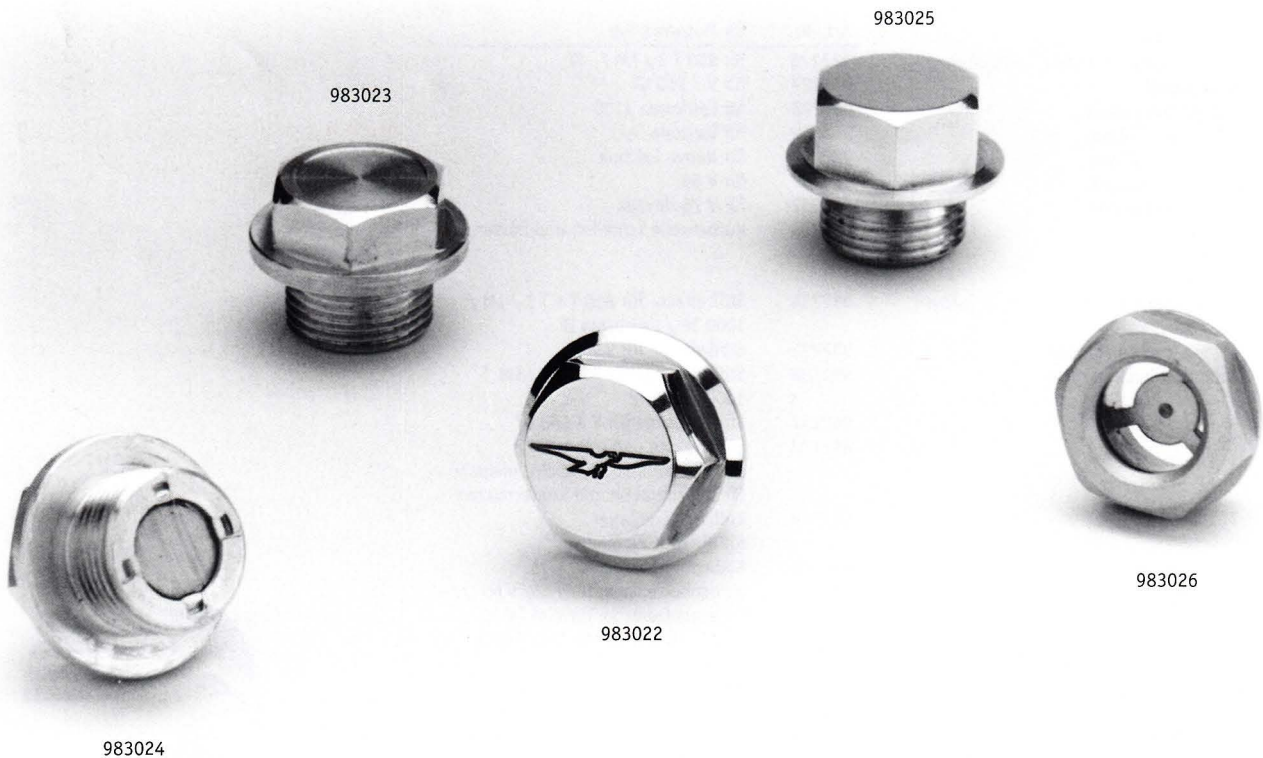

Q8 Oils

Motorrad Programm

Motorenöle

RS Extreme	2T	
SBK Racing	4T	15W-50
SBK	4T	15W-50
GT Cruiser	4T	15W-50

Mopedöle

City Bike Ultra	2T	
Daily Super	2T	
City Mix	2T	
Class	4T	10W-40



Motorrad-Spezialitäten

T35	80W
T35 Scooter	80W
Auto 14	ATF
Top Fluid	
Brake Fluid DOT 5.1	DOT 5.1
Brake Fluid DOT 4	DOT 4
Fork Oil Light	5
Fork Oil Medium	7,5/10
Air Filter Oil	
Chain Lube	
Engine Cleaner	

Kuwait Petroleum
(Deutschland) GmbH
D-40860 Ratingen

Unser Ansprechpartner:

escher

1. Kupplungszüge

Art.-Nr.	für Motorrad-Typ
984001	für Nuovo Falcone
984002	für V 35 C / V 50 C mit Schalter
984003	für V 35 C / V 50 C / V 65 C / V 35 + V 65 TT
984004	für V 35 - V 50 III / V 50 Monza / V 65 Imola / V 65 Lario
984005	für V 50 III mit hohem Lenker (Polizeiausführung)
984006	für V 50 III Serie
984007	für V 65 Serie
984008	für V 35 + V 65 NTX
984009	für V 35 + V 65 Florida
984010	für 750 Nevada 1. Serie
984010/1	für V 750 Nevada 2. Serie
984011	für V 7 Special
984011/1	für V 7/700
984012	für V 7 850 GT
984013	für V 7 850 GT California
984014	für V 7 Sport
984015	für 850 T
984016	für 850 T 3 + T 4 / 1000 G 5 / 1000 SP II / Mille GT
984017	für 850 T 3 + T 4 / 1000 G 5 / 1000 SP II mit Kontaktschalter
984018	für 850 T 3 California / California II
984019	für 850 T 3 California / California II mit Kontaktschalter
984020	für 850 T 5 3. Serie
984021	für California III 1. Serie
984022	für California III 2. Serie mit Verkleidung/ Quota
984023	für LM I - III / 850 T 5 / 1000 SP 1. Serie
984024	für LM 1000 ab 1988 / 1000 S
984025	für LM 1000
984026	für 850 T 5 1. Serie / Mille GT, für MAGURA-Kupplungshebel
984027	für Mille GT 2. Serie (DOMINO - Schalterelement)
984028	für 1000 SP III (DOMINO - Schalterelement)
984029	für Daytona
984030	für 1100 Sport
984031	für 1100 Sport i / Daytona RS
984032	für California 1100 Vergaser
984033	für California 1100 EV
984034	für Centauro

2. Bremszüge

Art.-Nr.	für Motorrad-Typ
984035	für Nuovo Falcone
984036	für V 35 / V 50
984037	für V 7 700 / V 7 Special (vorne)
984038	für V 7 750 California
984039	für V 7 Sport (links)
984040	für V 7 Sport (rechts) mit Schalter
984041	für V 7 Sport (hinten)
984042	für V 7 850 GT (vorne, links)
984043	für V 7 850 GT (vorne, rechts) mit Schalter
984044	für V 7 850 GT California (vorne, links)
984045	für V 7 850 GT California (vorne, rechts) mit Schalter
984045/1	Dekompressionszug, für Nuovo Falcone

3. Gaszüge

Art.-Nr.	für Motorrad-Typ
984046	für Nuovo Falcone
984047	für V 35 Imola
984048	für V 50 Monza
984049	für V 35 / V 35 II / V 50 / V 35 TT - V 65 TT
984050	für V 35 Custom
984051	für V 50 C / V 65 C
984051/1	für V 35 Imola II / V 65 Lario
984052	für V 50 III / V 65 / V 65 SP / V 75
984053	für V 65 Florida 1. Serie mit Versteller lang, Gasgriff - Verteiler
984054	für V 65 Florida 1. Serie kurz
984055	für V 65 Florida 2. Serie lang, Gasgriff - Verteiler
984056	für V 65 Florida 2. Serie kurz, Verteiler - Vergaser
984057	für 850 T / 850 T 3 / 850 T 4 / 1000 G 5
984058	für 850 T / 850 T 3 / 1000 Convert mit Versteller
984059	für 850 T 3 Polizia / 850 T 3 California
984060	für 850 T 3 California mit Versteller
984061	für 850 T 5 / 1000 SP II
984062	für 850 T 5 3. Serie, Rundschieber-Vergaser
984063	für 1000 SP NT
984064	für 1000 SP II
984065	für 1000 SP III
984066	für LM I
984067	für LM II
984068	für LM III
984069	für LM IV mit Versteller
984070	für LM 1000 ab 1988 / 1000 S
984071	für California II 1. Serie, eckiger Vergaser
984072	für California II 2. Serie, Rundschieber
984073	für California III 1. Serie, Gasgriff - Verteiler
984074	für California III 2. Serie, lang
984075	für California III 2. Serie / Mille GT 2. Serie, hoher Lenker, Gasgriff - Verteiler
984076	für California III 1. + 2. Serie / Mille GT 1. + 2. Serie, Verteiler - Vergaser
984077	für Mille GT 1. Serie, Gasgriff - Verteiler
984078	für V 7 850 GT
984079	für 850 GT California
984080	für V 7 Sport / 750 S
984081	für V 7 Special, lang
984082	für V 7 Special, kurz
984083	für Daytona
984084	für 1100 Sport Vergaser, lang
984085	für 1100 Sport Vergaser, kurz, rechts
984086	für 1100 Sport Vergaser, kurz, links
984087	für Centauro
984088	für California 1100 EV
984088/1	für California 1100 Vergaser, lang
984089	für California 1100 Vergaser, kurz
984090	für California 1100 i

4. Chokeyzüge

Art.-Nr.	für Motorrad-Typ
984091	für V 35 / V 50, lang
984092	für V 35 / V 50, kurz
984093	für 650 NTX / 750 Nevada
984094	für V 7 700 / V 7 Special / V 7 850 GT, lang
984095	für V 7 700 / V 7 Special / V 7 850 GT, kurz
984096	für Nuovo Falcone
984097	für 850 T 3, lang
984098	für 850 T / 850 T 3 / SP 1000, kurz
984099	für 1000 SP / California II, lang, rechts
984100	für LM I / LM II / LM III, lang
984101	für LM I / LM II / LM III, kurz
984102	für LM IV, kurz
984103	für LM IV, lang
984104	für LM 1000 ab 1988, kurz
984105	für LM 1000 ab 1988, lang
984106	für 1100 Sport i, links
984107	für 1100 Sport i, rechts
984108	für Mille GT 1. Serie, lang (Coke am Lenker)
984109	für Mille GT / California III, lang
984110	für Mille GT / California III, kurz
984111	für California III mit Verkleidung 1. Serie / T 5, hoher Lenker
984112	für California 1100, rechts
984113	für California 1100, links



5. Tachowellen

Art.-Nr.	für Motorrad-Typ
984114	für Nuovo Falcone
984115	für V 35 Imola + Monza / 250 TS
984116	für V 35 / V 35 II / V 50 / V 50 II
984117	für V 35 TT / V 65 TT / NTX / V 75 Nevada / V 35 Florida / V 65 Florida
984118	für V 35 III / V 50 III / V 50 Custom
984119	für V 65 / V 65 SP / V 65 Lario
984120	für V 7 700 / V 7 Special V 7 850 GT Cali / 850 T 3 + T 4 LM II / Convert / 1000 SP + SP II 1000 G 5 / 1000 S / Mille GT 1. Serie Cali III + III i / Daytona / Cali 1100
984121	für LM I / Cali II
984122	für LM III
984123	für 850 T 5 / 1000 SP II / LM IV / LM 1000 / 1000 S 1. Serie / Mille GT 2. Serie / Quota
984124	für 1100 Sport
984125	für Daytona RS / 1100 Sport 2. Serie

6. Tachosehnen

Art.-Nr.	für Motorrad-Typ
984128	für Nuovo Falcone
984129	für V 35 Imola + Monza / 250 TS
984130	für V 35 / V 35 1. Serie / V 50 / V 50 II
984131	für V 35 TT / V 35 Florida / V 65 TT V 65 Florida / NTX / V 75 / Nevada
984132	für V 35 III / V 50 III / V 50 Custom
984133	für V 65 / V 65 SP / V 65 Lario
984134	für V 7 700 / V 7 Special / V 7 850 GT Cali / 850 T 3 + T 4 / LM II / Convert 1000 SP + SP II / 1000 G 5 / 1000 S / Mille GT 1. Serie / Cali III + III i / Daytona / Cali 1100
984135	für LM I / California II
984136	für LM III
984137	für 850 T 5 / 1000 SP II / LM IV / LM 1000 / 1000 S 1. Serie / Mille GT 2. Serie / Quota
984138	für 1100 Sport

7. Drehzahlmesserwellen

Art.-Nr.	für Motorrad-Typ
984142	für V 35 Imola / V 50 Monza
984143	für V 35 Imola II / V 35 Florida
984144	für V 35 III / V 75
984145	für V 65 Florida 1. + 2. Serie
984146	für V 65 Lario
984147	für V 35 + 35 II / V 50 / V 7 Sport 750 S / 750 S 3 / 850 T + T 3 + T 4 LM II / Convert / 1000 SP / 1000 G 5 1000 S
984148	für LM I
984149	für 850 T 5 / LM III / 1000 SP II / Mille GT 2. Serie
984150	für V 50 III / V 65 / V 65 SP / LM IV LM 1000 ab ' 88 / Mille GT 1. Serie

8. Drehzahlmessersehnen

Art.-Nr.	für Motorrad-Typ
984151	für V 35 Imola / V 50 Monza
984152	für V 35 Imola II / V 35 Florida
984153	für V 35 III / V 75
984154	für V 65 Florida 1. + 2. Serie
984155	für V 65 Lario
984156	für V 35 + 35 II / V 50 / V 7 Sport 750 S / 750 S 3 / 850 T + T 3 + T 4 LM II / Convert / 1000 SP / 1000 G 5 1000 S
984157	für LM I
984158	für 850 T 5 / LM III / 1000 SP II / Mille GT 2. Serie
984159	für V 50 III / V 65 / V 65 SP / LM IV / LM 1000 ab ' 88 / Mille GT 1. Serie

Vorzüglich



Art.-Nr.	für Motorrad-Typ
985001	Oeldruckschalter , für die alten Modelle (z. B. V 7 850 GT)
985002	Oeldruckschalter, für V 65
985003	Oeldruckschalter, für 850 T 3/ LM
985004	Unterbrecherkontakte MARELLI , für Nuovo Falcone
985005	Unterbrecherkontakte FACET, für die kleinen Modelle
985006	Unterbrecherkontakte MARELLI, für V 7
985007	Unterbrecherkontakte FACET, Serienkontakte für 850-1000 ccm
985008	Unterbrecherkontakte MARELLI, für 850 - 1000 ccm

1. Elektronische Zündungen

Art.-Nr.	für Motorrad-Typ
985009	Zündanlage PIRANHA (Made in GB) mechanischer Fliehkraftregler bleibt erhalten; 1 Jahr Garantie für die großen Modelle
985010	Zündanlage PIRANHA, siehe unter 985008 für die kleinen Modelle
985011	Steuerbox PIRANHA, beachte: neue Box nur im Austausch gegen die alte Box!!!
985012	Verteilerkappe PIRANHA
985013	Lichtschranken für Kabel, für PIRANHA-Zündanlage Beachte: ebenfalls im Austausch!!!
985014	Zündanlage DYNA (Made in USA) mechanischer Fliehkraftregler bleibt erhalten; 1 Jahr Garantie, für die großen Modelle
985015	Zündanlage DYNA, siehe unter 985013, für die kleinen Modelle
985016	Zündanlage SILENT - HEKTIK, Digitale Zündanlage mit einem Micro-Prozessor. Ein induktiver Pickup befindet sich auf der LIMA. Zwei Zündspulen mit der Zündbox als Einheit (Power Block) werden am Motorrad anstelle der Original-Zündspulen verbaut. Der originale Kabelbaum bleibt erhalten
985017	Zündanlage SILENT - HEKTIK, siehe unter 985015, elektr. Zündanlage mit 16 Zündlinien, mit 2 MOTOCOIL-Spulen, mit Zündkabel (für Bosch-LIMA)
985018	Zündanlage SILENT - HEKTIK, siehe unter 985015, elektr. Zündanlage mit 16 Zündlinien, mit 2 MASTERCOIL-Spulen, mit 4 Zündkabeln (für Bosch - LIMA)

Art.-Nr.	für Motorrad-Typ
985019	Zündspule MASTERCOIL , Power Zündspule für Doppelzündung 40 KV Spannung bei 2,7 Ohm Ausgangsenergie. Die Ausgangsenergie gegenüber anderen Zündspulen ist wesentlich höher, das bedeutet einen besseren und längeren Zündfunken.
985020	Zündspule MULTICOIL , "MULTICOIL"-Power Zündspule für digitale Zündungen. 21 KV Spannung bei 2,7 Ohm Ausgangsenergie.
985021	Power Zündkabel , Zündkabel mit Kerzenstecker (90 Grad). Hoher Wirkungsgrad und vorzügliche Funkentstörung durch Edelstahl-Spirale auf magnetischen Kerzen. Langlebig und wasserdicht.
985022	Silikon Zündkabel , schwarz, mit Kupferkern
985023	Kondensator , für Nuovo Falcone
985024	Kondensator, für die kleinen Modelle
985024/1	Kondensator, für V 7 Modelle
985024/2	Kondensator, für die großen Modelle
985025	Federn für Fliehkraftregler, für die großen Modelle

2. Kabelbäume

Art.-Nr.	für Motorrad-Typ
985026	für Nuovo Falcone (Militärausführung)
985027	für Nuovo Falcone (zivile Ausführung)
985028	für V 7 Special/V 7 850 GT
985029	für V 7 Sport
985030	für 850 T 3
985031	für Le Mans I
985032	für Le Mans II + III/ 1000 SP/ Cali II
985033	für Le Mans IV
985034	für Mille GT
985034/1	Kupplung am orig. Kabelbaum 12 Pole
985034/2	Stecker f. den orig. Kabelbaum 12 Pole
985034/3	Kupplung am orig. Kabelbaum 15 Pole
985034/4	Stecker f. den orig. Kabelbaum 15 Pole
985034/5	Kupplung am orig. Kabelbaum 4 Pole
985034/7	Stifte für Stecker "Männchen"
985034/8	Stifte für Stecker "Weibchen"

Art.-Nr.	für Motorrad-Typ
985035	Verteilerfinger, für V 7
985036	Zündverteilerdeckel, für V 7
985039	Keilriemen MARELLI, für V 7 850 GT
985040	Keilriemen BOSCH, für V 7 850 GT

3. Bremslichtschalter

Art.-Nr.	für Motorrad-Typ
985041	mit langem Gewindesteg für LM I - III
985042	mit kurzem Gewindesteg (Gewinde M 10 x 1), für 850 T 3 und T 5/ LM/ Cali II
985043	mit kurzem Gewindesteg (Gewinde M 10 x 1,25), für 840 T und T 3
985044	kleine Ausführung, für 850 T 5/ LM IV/ SP II
985045	für MAGURA-Instrumente, für Cali III/ Mille GT
985046	für Daytona
985047	LM 1000 ab '88/ Cali III ab '90/ Mille GT
985048	für V 7/ Nuovo Falcone, Nachbau

4. Zündschlösser

Art.-Nr.	für Motorrad-Typ
985049	für Nuovo Falcone
985050	für V 7
985052	für 850 T 3/ LM/ Cali II usw. mit Metallrändelmutter
985053	Gummikappe Zündschloss
985054	Halterung für Zündschloss, für 850 T + T 3/ LM I
985055	Halterung für Zündschloss, aus poliertem Aluminium für LM I

5. Blinker

Art.-Nr.	für Motorrad-Typ
985056	für V 35/ V 50/ LM I, rund, schwarz
985057	für V 35 Imola + Monza/ V 50 III/ V 65/ LM II/ 1000 SP hinten, eckig, schwarz
985058	für V 35 III/ V 35 Lario/ 850 T 5 3. Serie/ LM III/ LM 1000 1.+2. Serie hinten
985059	CEV, für California III, rund, rechts
985060	CEV, für California III, rund, links
985061	für V 65 Florida/ Cali III 1. Serie/ Mille GT, vorne, chrom
985062	für 850 T 3/ Cali II, chrom, rund
985064	für Nevada/ 1000 S, hinten links
985065	für Nevada/ 1000 S, hinten rechts
985066	für LM 1000 ab '89/ 1000 SP III, vorne
985066/1	für LM III vorne/ LM 1000 2. Serie, links und rechts
985067	für Daytona/ 1100 Sport, vorne links
985068	für Daytona/ 1100 Sport, vorne rechts
985069	für Daytona/ 1100 Sport, hinten links
985070	für Daytona/ 1100 Sport, hinten rechts
985071	für Cali 1100/ Nevada, vorne links und hinten rechts
985072	für Cali 1100/ Nevada, vorne rechts und hinten links
985073	Mini-Blinkerpaar Carbon-Design, kurzer Haltearm, dunkles Glas
985074	Mini-Blinkerpaar Carbon-Design, langer Haltearm, dunkles Glas
985075	Blinker CLASSIC, wie bei Honda CB 500 oder 750
985076	Verkleidungsblinker HELLA chrom
985077	Ochsenaugenblinker, chrom, mit TÜV

Kommandosache



Sollte es jemals Ärger mit der Betätigung von Blinker, Licht oder anderen Funktionen geben, so empfehlen wir als Alternative zu den originalen Schalterelementen diese Instrumente. Sie werden aus einem festen Kunststoffspritzguß hergestellt und sind sehr funktional. Alle Funktionsbereiche lassen sich auch mit dicken Handschuhen gut erreichen.

Für's synchrone Outfit bieten wir gleich den passenden Gasdrehgriff und einen entsprechenden Gaszugverteiler an (in Kunststoff oder auch in Aluminium).

6. Blinkerstangen und -halter

Art.-Nr.	für Motorrad-Typ
985078	Blinkerstange, für 850 T 3 VA-Ausführung mit Mutter
985079	Blinkerstange, für 850 T 3 chrom mit Mutter
985079/1	Blinkerstange, für LM I vorne
985080	Blinkerstange, für Blinker 985075 aus poliertem Aluminium
985081	Mutter Blinkerstange chrom für die Blinkerstangen 985078 und 985079
985082	Blinkerhalter, für LM I + II hinten
985083	Blinkerhalter, für California II vorne, chrom
985084	Blinkerhalter, für 850 T 3 Cali hinten, chrom
985085	Blinkerhalter, für V 7 hinten

7. Blinkergläser

Art.-Nr.	für Motorrad-Typ
985086	für V 35/ V 50/ 850 T 3/ LM I/ Cali II
985087	für V 35 Imola/ V 50 Monza/ V 50 III/ LM II/ 1000 SP, eckig
985088	für V 65 Lario/ LM IV, vorne links
985089	für V 65 Lario/ LM IV, vorne rechts
985090	für V 65 Florida/ Cali III 1. Serie/ Mille GT
985091	für 850 T 3/ Cali II, Typ 207
985092	von CEV, "Aprilia-Typ"
985093	für LM III
985094	für Cali III (mit Verkleidung)/ 1000 S
985095	für Daytona 1. Serie
985096	für Daytona 2. Serie/ 1100 Sport
985097	für Cali 1100/ Nevada
985098	Blinkerglas CLASSIC, wie bei Honda CB 500 oder 750
985099	Ochsenaugenglas HELLA
985100	Verkleidung Blinkerglas

8. Schalterelemente

Die Originalschalter der 850 T und T 3 bzw. LM III/ California II werden nicht mehr gefertigt. Alternativ dazu bieten wir die Elemente der California III und 1100 an. Diese sind robust gebaut und funktionell angeordnet. Ein Umbauplan wird beigelegt.

Art.-Nr.	für Motorrad-Typ
985101	Schalterelement, für links Cali III/ LM 1000/ 1000 S/ Mille GT 2. Serie
985102	Schalterelement, für rechts incl. Drehgriff, einzügig: Cali III/ LM 1000/ 1000 S/ Mille GT 2. Serie
985103	Schalterelement, für links: Cali 1100
985104	Schalterelement, rechts incl. Drehgriff: Cali 1100
985104/1	Verteiler Gaszüge, aus Kunststoff
985104/2	Verteiler Gaszüge, aus Alu gefräst
985104/3	Startknopf, für V 7-Modelle, mit Chromring
985104/4	Startknopf, für die großen Modelle, Drucktaster, schwarz, Einbau-Ø 11,5 mm (Ergänzung zu Tommaselli + Magura-Gasdrehgriff)

Schluss- *licht*

In diesem Kapitel findest Du eine Fülle von Rücklichtern, größtenteils dem Original entsprechend, aber auch aus dem Zubehörprogramm: gerade die Classic-Rücklichter, die bei einem "Classic line"-Umbau nicht fehlen dürfen.

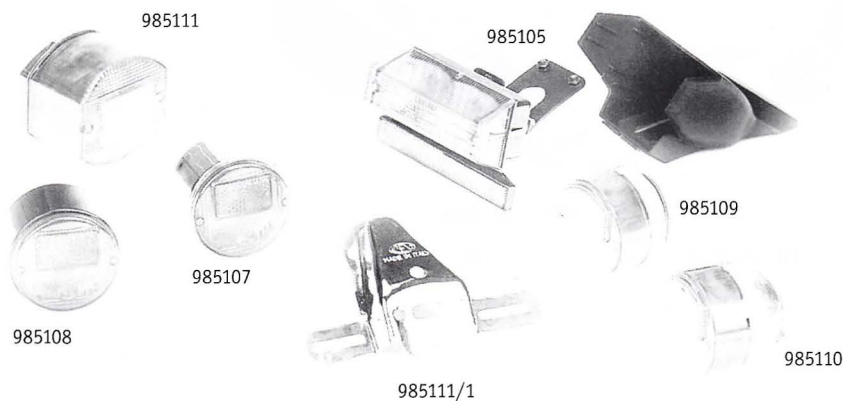

9. Rücklichter

Art.-Nr.	für Motorrad-Typ
985105	für V 35/ V 35 Imola/ V 50 III/ V 50 Monza/ V 65/ V 65 SP/ 850 T 3/ LM I 2. Serie/ LM II + III/ 1000 SP
985106	für V 65 Florida/ Cali III/ 1000 S
985107	für V 7 Special/ V 7 850 GT rund, chrom, 9 cm Ø
985108	für V 7 Sport rund, schwarz, 9 cm Ø
985109	für V 7 Sport Alu-poliert
985110	für V 7 Sport Alu-poliert, CLASSIC (schräg, kann direkt auf dem Kotflügel montiert werden), 8 cm Ø
985111	für 850 T/ 850 T 3 Cali/ LM 1. Serie/ Cali II, chrom
985111/1	Rücklichthalter für 850 T/ 850 T 3 Cali/ Cali II
985112	für V 75/ 850 T 5/ 1000 SP II + III/ Mille GT
985113	für LM IV/ LM 1000
985114	für Daytona/ Nevada/ 1100 Sport
985115	für Cali 1100 mit Blinker links u. rechts

10. Rücklichtgläser

Art.-Nr.	für Motorrad-Typ
985116	für V 35/ V 35 Imola/ V 50 III/ V 50 Monza/ V 65/ V 65 SP/ 850 T 3/ LM I 2. Serie/ LM II + III/ 1000 SP
985117	für V 65 Florida/ 1000 S/ Cali III
985118	für V 7 Special/ V 7 Sport
985119	für V 7 Sport CLASSIC
985120	für V 75/ 850 T 5/ SP II + III/ Mille GT
985121	für 850 T/ 850 T 3 Cali/ LM I 1. Serie/ Cali II
985122	für LM IV/ LM 1000
985123	für Daytona/ Nevada/ 1100 Sport
985124	für California 1100
985125	für California 1100

11. Hupen

Art.-Nr.	für Motorrad-Typ
985126	für California, Hörnersatz in chrom mit Relais
985127	für V 7 Sport/ 850 T 3, Hupensatz mit Chromgitter vorne (Hoch- und Tiefton)
985128	Hupe einzeln mit Chromgitter
985129	Hupe HELLA, 400 Hz, Metallgehäuse verzinkt, 12 V
985130	Zweiklangfanfare HELLA, 500 Hz Hochton und 400 Hz Tiefton

12. Scheinwerferereinsätze

Art.-Nr.	für Motorrad-Typ
985131	BOSCH, H 4 rund, 180 mm Ø, für 850 T 3/ LM I/ 1000 SP/ 1000 G 5
985132	BOSCH, H 4 rund, 170 mm Ø, für V 7
985133	HELLA, H 4 eckig, z. B. für LM III
985135	BOSCH, H 4 rund, für Cali II
985136	Halterung für eckigen Scheinwerfer, für V 35/ V 50 Monza/ LM II + III

13. Lampenhalter

Art.-Nr.	für Motorrad-Typ
985137	für 850 T 3/ 1000 G 5 links, chrom
985138	für 850 T 3/ 1000 G 5 rechts, chrom
985139	für LM I links, schwarz
985140	für LM I rechts, schwarz
985140/1	für SP 1000 links, schwarz
985140/2	für SP 1000 rechts, schwarz
985140/3	für California II links, chrom
985140/4	für California II rechts, chrom
985140/5	für Cali III/ Mille GT links, 38 mm Ø, Alu poliert
985140/6	für Cali III/ Mille GT rechts, 38 mm Ø, Alu poliert
985140/7	für Cali III/ Mille GT links, 40 mm Ø, Alu poliert
985140/8	für Cali III/ Mille GT rechts, 40 mm Ø, Alu poliert
985140/9	"Roadster Design", hergestellt aus hochfestem Alu-Guss, die Halter werden poliert und sind im Gabel-Ø 35 bis 40 mm lieferbar
985140/9a	Gummi Lampenhalter, für 850 T3/ 1000 SP/ 1000 G 5/ LM I/ Cali II

14. Scheinwerfer und Zubehör

Art.-Nr.	für Motorrad-Typ
985141	für V 65 Florida/ Mille GT
985142	rund, verchromtes Gehäuse untere Kabelführung incl. H4-Lampe; außen: 190 mm, Lichtaustritt: 160 mm, Tiefe: 170 mm
985143	180 mm Ø, rund, chrom, für Mille GT/ 1000 S/ Cali III/ Cali 1100
985144	200 mm Ø, für California II + III
985145	für Daytona / 1100 Sport
985145/1	Chromscheinwerfer CLASSIC, Metallgehäuse H 4 - Einsatz mit Standlicht; B=180 mm, T=95 mm
985145/2	CLASSIC, schwarzes Metallgehäuse H 4 - Einsatz mit Standlicht; B=180 mm, T=95 mm
985145/3	Chromscheinwerfer CLASSIC, Metallgehäuse H 4 - Einsatz mit Standlicht; B=185 mm, T=73 mm
985145/4	Zusatzscheinwerfer "Classic Chrom", intensives Halogenlicht, Gehäuse hochglanzverchromt, Lichtaustritt 105 mm, Fernscheinwerfer
985145/5	Zusatzscheinwerfer "Classic Chrom", Beschreibung siehe unter 985145/4, Nebelscheinwerfer
985146	Zierring Lampe, für California II + III
985147	Streuscheibe Lampe mit Dichtung, für California II + III
985147/1	Dichtungsgummi für Streuscheibe

15. Glühbirnen

Art.-Nr.	für Motorrad-Typ
985148	Bilux Glühbirne, für Hauptscheinwerfer 12 V - 40 / 45 W
985149	H 4-Birne, für Hauptscheinwerfer 12 V - 55 / 60 W
985150	Blinkerbirne, 12 V - 21 W
985151	Rücklicht-Bremslicht-Birne, 12 V - 21/ 5 W
985152	Tacho- + Drehzahlmesserbeleuchtung, 12 V - 3 W Glassockel
985153	Tacho- + Drehzahlmesserbeleuchtung, 12 V - 2 W Metallsockel
985154	Funktionsleuchte, 12 V - 1,2 W Glassockel
985155	Blinkerbirne (Ochsenauge) "Soffitte", 12 V - 10 W
985156	Blinkerbirne, 12 V - 10 W kl. Glaskopf

16. Zündkerzen

Fahrzeug u. Motortyp angeben

Art.-Nr.	für Motorrad-Typ
985157	BOSCH
985158	BOSCH (Platin)
985159	NGK
985160	CHAMPION
985161	NGK, für Doppelzündung
985161/1	SPLIT FIRE

17. Zündspulen

Art.-Nr.	für Motorrad-Typ
985162	für V 35 - V65, im original Polyamid-Gehäuse
985163	für 850 T 3 / LM / 1000 SP, original im Alu-Gehäuse
985164	DYNA - für Kontaktzündung
985165	DYNA - für elektr. Zündung
985166	DYNA - für Kontaktzündung, im Polyamid-Gehäuse, Doppelzündung
985166/1	DYNA - für elektr. Zündung, im Polyamid-Gehäuse, Doppelzündung
985167	Silent Hektik Zündspule MOTO COIL
985168	Silent Hektik Zündspule MASTER COIL, Doppel-Zündspule

Art.-Nr.	für Motorrad-Typ
985169	VEGLIA-Tachometer "weiß", mit Beleuchtung, Ø 80 mm
985170	VEGLIA-Drehzahlmesser "weiß", ohne Beleuchtung, Ø 80 mm
985171	VEGLIA-Drehzahlmesser "weiß", mit Beleuchtung, Ø 80 mm
985172	VEGLIA-Drehzahlmesser "weiß", mit Beleuchtung, elektr. Steuerung für Daytona, Ø 80 mm
985173	Winkeltrieb 90° vor Tacho-/Drehzahlmesser, für LM II/ Cali III/ Daytona
985174	VEGLIA-Oeltemperaturinstrument "weiß", incl. Fühler und Ablaßschraube
985175	Oeldruckgeber , für große Guzzi's
985176	Tachogehäuse , für V 7 850 GT California, Alu poliert
985177	Tacho-/Drehzahlmessergehäuse , für V 7 700 Metall
985178	Tacho-/Drehzahlmessergehäuse, für V 7 850 GT Metall
985179	Tacho-/Drehzahlmessergehäuse, für 850 T 3 mit integr. Zündschlosshalterung, orig. Guzzi; Kunststoff
985180	Kopfleiste für Armatur , für 850 T + T 3/ LM I
985181	Gummitüllen für Instrumente , Ø 80 mm
985182	Instrumentenhalterung , für Nuovo Falcone civile, Nachbau aus Alu

Art.-Nr.	für Motorrad-Typ
985183	Lichtmaschinenrotor BOSCH
985184	Lichtmaschinenrotor wickeln
985185	Rotorstift, zum Abdrücken des Ankers
985186	Diodenplatte BOSCH, original
985187	Starterrelais, für 850 T 3/ LM
985188	Lichtmaschine SAPRISA
985189	BOSCH-Lichtmaschine wickeln
985190	Kohlenhalter, für Bosch-Lichtmaschine
985191	Kohlen, für Bosch Lichtmaschine
985193	Magnetschalter Anlasser BOSCH
985194	Anlasser VALEO
985195	Regler BOSCH, für 850 T 3/ LM
985196	Regler BOSCH, für V 7/ Nuovo Falcone
985197	Regler SAPRISA
985198	Blinkrelais, für 850 T 3/ LM
985199	Gummihalter für Blinkrelais
985200	Blinkrelais für Ochsenaugenblinker

Art.-Nr.	für Motorrad-Typ
985201	Zündkerzenstecker NGK
985202	Zündkerzenstecker RENNBOOT, rot, wasserdicht
985203	Rücklichthalter, für 850 T 3/ Cali II chrom
985204	Rücklichthalter, für V 65 Florida/ 1000 S/ Cali III
985206	Batteriehaltgummi vorne
985207	Batteriehaltgummi hinten
985208	Batteriegrundplatte, für große Batterie 32 Ah, aus Gummi
985209	Batteriegrundplatte, für kleine Batterie 30 Ah, aus Gummi
985210	Batterie MARELLI, 32 Ah für V 7/ LM I + II
985211	Batterie DETA, 30 Ah für 850 T 3 und T 4/ LM III
985212	Batterie BOSCH, 30 Ah für 850 T 3 und T 4/ LM III
985213	Batterie YUASA, 16 Ah für Daytona 1.Serie
985214	Entlüftungsschlauch für Batteriesäure, PVC transparent



985176
Tachogehäuse V 7 California
Der original Tacho kann hier eingebaut werden. Als Neuteil wird er leider nicht mehr produziert

Wenn für Deine Guzzi eine Bremsanlage zusammengestellt werden soll, dann kannst Du sicher sein, dass alles zueinander paßt.

Bremssättel, Bremsscheiben in Guss- oder Edelstahl, Bremsleitungen in Gummi - stahlgeflechtummantelt, Hohlschrauben und Scheiben, Hauptbremszylinder hinten und vorn, alles genau auf's Motorrad abgestimmt!

Sollte Dir das Integralbremssystem einmal nicht mehr gefallen und Deine Wünsche direkter sein, so empfehlen wir den Umbau auf Doppelscheibe vorne. Die Vorteile liegen hier klar auf der Hand: Kein Verzug in der Gabel, da beide Zangen gleichmäßig zulangen.

Art.-Nr.	für Motorrad-Typ
986001	Hauptbremszylinder PS 12 (v) eckig, für Doppelscheibe für V 65 Lario/ 850 T 5 / LM 1000 / 1000 SP II
986003	Hauptbremszylinder PS 12 (v), eckig mit Behälter und Hebelarm
986004	Hauptbremszylinder PS 12 (v), eckig ohne Behälter mit Hebelarm
986005	Hauptbremszylinder PS 13 (v), eckig mit Hebelarm für Mille GT/ LM 1000 ab '88/ Cali III ab '90/ 1000 S
986006	Hauptbremszylinder PS 15 (v), eckig mit Behälter und mit Hebelarm für Doppelscheibe
986007	Hauptbremszylinder 16 (v), eckig, mit Behälter und mit Bremslichtschalter
986008	Hauptbremszylinder (Kupplung) PS 13 (v), mit Hebelarm für hydraulische Kupplungsbestätigung
986009	Hauptbremszylinder PS 15 (h), rund ohne Schwimmschalter im Deckel für California II (h)
986010	Hauptbremszylinder PS 15 (h) ohne separaten Bremsflüssigkeitsbehälter für V 35/ V 50/ LM IV
986012	Hauptbremszylinder PS 12 (h) ohne separaten Bremsflüssigkeitsbehälter
986012/1	Hauptbremszylinder für V 65 Florida/ Cali III, vorne

Art.-Nr.	für Motorrad-Typ
986013	Bremsszange , Typ 05 ; links (v); für V 35 / V 50 / V 65
986014	Bremsszange, Typ 05; rechts (v); für V 35 / V 50 / V 65
986015	Bremsszange, Typ 08; rechts (v); für LM I
986016	Bremsszange, Typ 08; links (v); für LM I
986017	Bremsszange, Typ 08; rechts (v); für 850 T 3 / LM II - IV/ 1000 SP/ Cali
986018	Bremsszange, Typ 08; links (v); für T 3 / LM II - IV /1000 SP/ Cali
986019	Bremsszange, Typ 08 (h); für T 3 / LM I - IV / 1000 SP/ Cali
986023	4 Kolben Bremssattel für Daytona / 1100 Sport, links
986024	4 Kolben Bremssattel für Daytona / 1100 Sport, rechts
986025	Adapter Bremsszange , für Motorräder mit orig. 08-er Bremsszange bei einem Umbau auf 4-Kolbenzangen (für Bremsscheibe mit 280 mm Ø), links
986026	Adapter Bremsszange für Motorräder mit orig. 08-er Bremsszange bei einem Umbau auf 4-Kolbenzangen (für Bremsscheibe mit 280 mm Ø), rechts
986027	Adapter Bremsszange für Motorräder mit orig. 08-er Bremsszange bei einem Umbau auf 4-Kolbenzangen (für Bremsscheiben mit 320 mm Ø), rechts
986028	Adapter Bremsszange für Motorräder mit orig. 08-er Bremsszange bei einem Umbau auf 4-Kolbenzangen (für Bremsscheiben mit 300mm Ø), links
986029	Adapter Bremsszange, für Motorräder mit orig. 08-er Bremsszange bei einem Umbau auf 4-Kolbenzangen (für Bremsscheiben mit 320 mm Ø), rechts
986030	Adapter Bremsszange für Motorräder mit orig. 08-er Bremsszange bei einem Umbau auf 4-Kolbenzangen (für Bremsscheiben mit 320 mm Ø), links
986031	Bremssflüssigkeitsbehälter mit Deckel für verschiedene Modelle, Höhe=50 mm, Ø=40 mm, Ablauf seitlich
986032	Bremssflüssigkeitsbehälter mit Deckel für verschiedene Modelle, Höhe =50 mm, Ø=40 mm, Ablauf gerade
986033	Bremssflüssigkeitsbehälter mit Deckel für verschiedene Modelle, Höhe =40 mm, Ø=30 mm, Ablauf gerade
986034	Bremssflüssigkeitsbehälter mit Deckel für verschiedene Modelle, Höhe =40 mm, Ø =30 mm, Ablauf 45°
986035	Bremssflüssigkeitsschlauch , schwarz, max . 45 bar, Außen-Ø =12 mm, Innen-Ø = 7 mm
986036	Hohlschraube M 10 x 1; Stahl vernickelt
986037	Hohlschraube M 10 x 1,25; Stahl vernickelt
986038	Hohlschraube M 10 x 1, Aluminium
986039	Hohlschraube M 10 x 1,25, Aluminium
986040	Doppelhohlschraube M 10 x 1 Stahl vernickelt
986041	Doppelhohlschraube M 10 x 1,25 Stahl vernickelt
986042	Doppelhohlschraube M 10 x 1 Aluminium
986043	Doppelhohlschraube M 10 x 1,25 Aluminium
986044	Alu-Dichtring für Bremsleitung
986045	Hohlschraube M 10 x 1 Stahl verzinkt, mit Entlüftungsnippel
986046	Hohlschraube M 10 x 1,25 Stahl verzinkt , mit Entlüftungsnippel

Art.-Nr.	für Motorrad-Typ
986047	Hohlschraube M 10 x 1 Aluminium , mit Entlüftungsnippel
986048	Hohlschraube M 10 x 1 Aluminium , mit Entlüftungsnippel
986049	Doppelhohlschraube M 10 x 1 Stahl verzinkt , mit Entlüftungsnippel
986050	Doppelhohlschraube M 10 x 1,25 Stahl verzinkt, mit Entlüftungsnippel
986051	Doppelhohlschraube M 10 x 1 Aluminium, mit Entlüftungsnippel
986052	Doppelhohlschraube M 10 x 1,25 Aluminium, mit Entlüftungsnippel
986053	Bremssbelag-Haltestifte 05-er Zange mit Klammern für V 35 - V 75
986054	Bremssbelag Haltestifte 08-er Zange mit Klammern für 850 T 3/ LM Serie
986055	Bremssbelag-Haltestifte 09-er Zange mit Klammern für 1000 SP (h)
986056	Bremssbelag-Haltestifte für 4 Kolbenzange für Daytona
986057	Bremsszangen-Entlüftungsnippel mit Gummikappe und einer Entlüftungsschraube; 05-er Zange; M 10 x 1 ; L = 29 mm
986058	Bremsszangen-Entlüftungsnippel mit Gummikappe und zwei Entlüftungsschrauben; 08-er Zange; M 6 x 1 ; L =27 mm
986060	Bremsszangen-Entlüftungsnippel mit Gummikappe ; 4 Kolbenzange
986061	Kolbensatz für Bremsszange Typ 05 für V 35 / V 50
986062	Kolbensatz für Bremsszange Typ 08 für die großen Modelle
986063	Kolbensatz für Bremsszange Typ 09 für die großen Modelle
986065	Bremsszangen-Reparaturatz 05-er Zange mit Schrauben und Dichtungen
986066	Bremsszangen-Reparaturatz 08-er Zange mit Schrauben und Dichtungen
986067	Bremsszangen - Reparaturatz 09-er Zange mit Schrauben und Dichtungen
986068	Abdeckkappe Bremsszange 05-er Zange für die kleinen Modelle
986069	Abdeckkappe Bremsszange 08-er Zange für die großen Modelle
986070	Abdeckkappe Bremsszange 08-er Zange für 2 Entlüftungsnippel
986072	Handbremszylinder-Reparaturatz (PS 12) Kolben und Dichtungen; für V 35/ V 50/ 850 T 3 + T 4/ 1000 G 5/ LM I - III
986073	Handbremszylinder-Reparaturatz (PS 13) Kolben und Dichtungen; für 1000 S/ LM 1000 ab '88/ Mille GT/ Cali III ab '90
986074	Fußbremszylinder-Reparaturatz (PS 15 rund) Kolben und Dichtungen; für V 35 - V 50/ 850 T 3 + T 4/ 1000 G 5/ LM I - III; 850 T vorne
986075	Handbremszylinder-Reparaturatz (PS 15 eckig) Kolben und Dichtungen

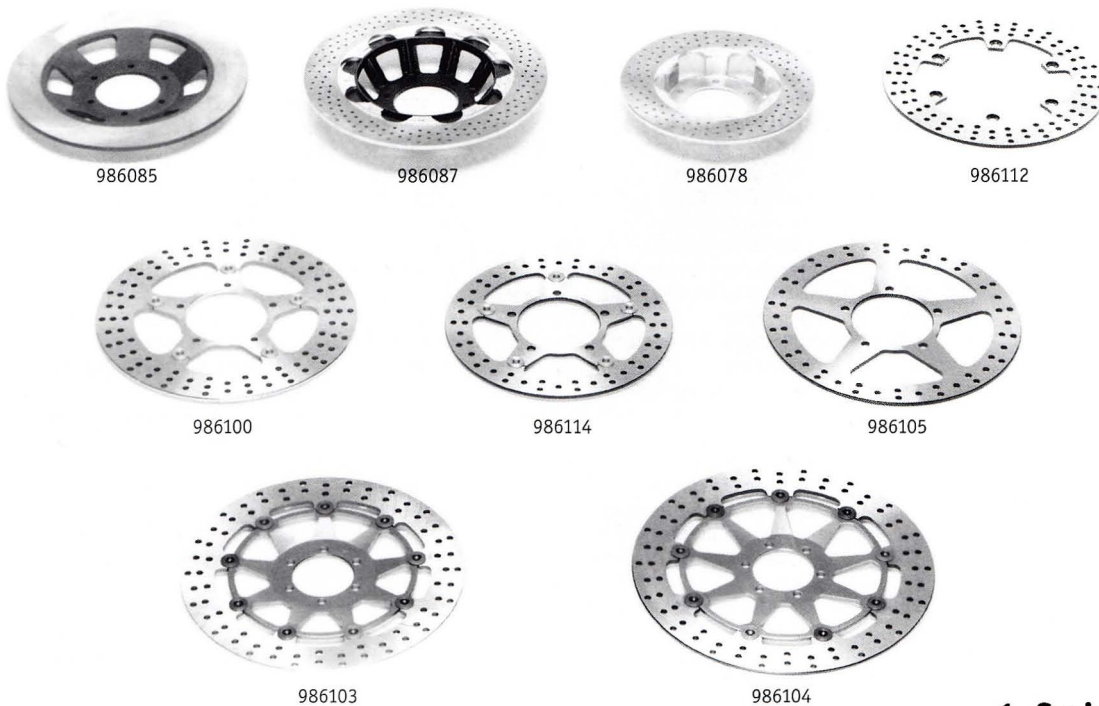

986085

986087

986078

986112

986100

986114

986105

986103

986104

Das Angebot an Bremsscheiben ist mittlerweile umfangreich und wird, neben den orig. Bremsscheiben von Guzzi, von namhaften Firmen wie Brembo, Braking oder Spiegler angeboten.

Am bekanntesten sind sicher die guten alten Guzzischeiben mit ihrem unansehnlichen Rost an den Bremsflächen - eben Stahlscheiben.

Scheibchen- weise

Im gesetzten Alter neigen sie beim Bremsen zum Rubbeln und zum Verziehen. Anders dagegen bei Brembo oder bei Braking Bremsscheiben. Wir favorisieren bei Umbauten diese Scheiben, weil sie eine extrem harte Oberfläche haben und eine deutlich bessere Wärmeableitung als die üblichen Stahl-Bremsscheiben bieten. Mit wasserstrahlgeschnittenen und gedrehten Adaptern liegen die Bremsbeläge beim Bremsen aufgrund der "Floater" immer mit der ganzen Reibfläche auf der Scheibe und sorgen für optimale Verzögerungswerte. Tests haben das mehrfach bewiesen. In Kombination mit Vierkolbenzangen und dem umfangreichen Stahlflexbremsleitungsprogramm von "Spiegler", hier im Katalog ab Art.-Nr. 986142, ist's vorbei mit:

Guzzi - macht dicke Backen.

1. Serien-Bremsscheiben

Art.-Nr.	für Motorrad-Typ
986077	Ø 242 mm, starr (h), ungelocht für 850 T 3/ Convert/ 1000 G 5/ Cali II
986078	Ø 242 mm, starr (h), gelocht, für LM I - III
986079	Ø 260 mm, starr (v), für V 35 - V 75, Guzzi-Originalteil
986080	Ø 260 mm, starr (v), für V 35 - V 75, Guzzi-Originalteil
986081	Ø 270 mm, starr (v), für V 35 Imola II/ V 50 Monza II/ V 65 Lario/ V 75, BREMBO
986083	Außenring, Ø 280 mm, schwimmend; für LM IV
986085	Ø 300 mm, starr (v), für 850 T 3/ 1000 SP/1000 G 5 / Cali II
986087	Ø 300 mm, starr (v), gelocht und zweiteilig geschraubt; für LM I - III; FORATO
986088	Außenring, Ø 300 mm, starr (v); für California III; Guzzi-Originalteil
986089	starr 5-Loch (v); für Mille GT 2. Serie, Guzzi-Originalteil
986090	starr 5-Loch (h); für Mille GT 2. Serie; Guzzi-Originalteil
986091	Ø 300 mm, starr (v); für Dayton 1. Serie; Guzzi-Originalteil
986092	Ø 300 mm, Außenring (v); für California 1100 i; Guzzi Originalteil
986093	Außenring (h); für California 1100 i; Guzzi-Originalteil
986094	Ø 300 mm, schwimmend, Innenring und Floater aus Alu, Farbe angeben: rot/blau/schwarz/gold; für 850 T 3/ 1000 SP/1000G 5/ Cali II
986095	Ø 300 mm, schwimmend; für 1000 SP III/ Cali III/ Strada; BREMBO
986096	Ø 300 mm, schwimmend; für LM I - III; BREMBO
986097	Ø 300 mm, schwimmend; für Daytona; BREMBO
986098	Ø 320 mm, schwimmend; für 1100 Sport ab ' 94/Centauro; BREMBO

2. Vordere, schwimmende Bremsscheiben aus VA

Art.-Nr.	für Motorrad-Typ
986099	für 750 S + S 3/ 850 T3 + T 4/ 1000 SP/ Convert/ Cali II
986100	für SP II + III/ Cali III/ Cali 1100
986101	für LM IV
986102	für Nevada 750
986103	für Daytona 1. Serie
986104	für Daytona ab Bj. '95/ Cali 1100 i/ 1100 Sport
986105	für Quota E.S.

3. Floaterkits

Art.-Nr.	für Motorrad-Typ
986106	schwarz, für Daytona bis Bj.'96/ 1100 Sport ab Bj.'96/ Centauro ab Bj.'96
986107	rot, für Daytona bis Bj.'96/ 1100 Sport ab Bj.'96/ Centauro ab Bj.'96
986108	blau für Daytona bis Bj.'96/ 1100 Sport ab Bj.'96/ Centauro ab Bj.'96
986109	silber, für Daytona bis Bj.'96/ 1100 Sport ab Bj.'96/ Centauro ab Bj.'96
986110	gold, für Daytona bis Bj.'96/ 1100 Sport ab Bj.'96/ Centauro ab Bj.'96

4. Hintere Edelstahlbrems-scheiben

Art.-Nr.	für Motorrad-Typ
986111	für 1000 SP II + III/ Cali III/ LM 1000
986112	für Daytona/ Cali 1100 i/ 1100 Sport
986113	für Nevada 750
986114	für Quota

5. Bremsbeläge und Bremsbacken

Art.-Nr.	für Motorrad-Typ
986115	FERODO, für V 35 - V 75, 05-er Bremszange vorne
986116	FERODO, für V 35 - V 75/ Daytona/ Cali 1100/110 Sport, 05-er Bremszange hinten
986117	FERODO für Mille GT/Cali III/1000 SP III /LM 1000 ab '85/ Cali 1100; 08-er Bremszange vorne
986118	FERODO für 750 S3/850 T 3 + T4 / LM I/ Mille GT/Cali III/ 1000 SP III/ LM 1000; 08-er Bremszange hinten
986119	FERODO für 750 + S 3/850 T-T4/LM I/ 1000 SP + SP II/LM 1000 bis '85; 08-er Bremszange vorne
986120	FERODO, für Daytona/ Daytona RS/ 1100 Sport/ Centauro Sport/ V 11 Sport; 4- Kolbenbremszange vorne
986121	FERODO, für 1000 SP + SP II; 09-er Bremszange hinten

Fortsetzung "Bremsbeläge und Bremsbacken"

Art.-Nr.	für Motorrad-Typ
986122	BREMBO, für V 35 bis V 75/ 650 TT/ 650 + 750 NTX; passend für vorne und hinten
986123	BREMBO für 850 T + T 3/ LM/ 1000 SP + SP III/Mille GT; passend für vorne und hinten
986124	BREMBO für Daytona; 4 - Kolbenbremszange, Serie
986125	BREMBO für Daytona; 4 -Kolbenbremszange, Gussbrems-scheibe
986126	BREMBO für Daytona Sport; 4- Kolbenbremszange
986127	SURFLEX für V 35 bis V 75; 05-er Bremszange
986128	Bremsbeläge SURFLEX für 850 T + T 3/ LM / 1000 SP; 08-er Bremszange
986133	Bremsbacken für Trommelbremse für Nuovo Falcone; vorne
986134	Bremsbacken für Trommelbremse für Nuovo Falcone; hinten
986135	Bremsbacken für Trommelbremse für V 7 700/ V 7 Special, vorne
986136	Bremsbacken für Trommelbremse für V 7 700 / V 7 Special/ V 7850 GT; hinten
986137	Bremsbacken für Trommelbremse für V 7 850 GT/ V 7 Sport; vorne

Bremsbacken im Austausch:

Für einige alte Moto Guzzi-Modelle sind neue Bremsbacken nicht mehr zu erhalten. Deshalb bieten wir den Austausch der alten "Backen" an. Neu aufgeklebte Beläge mit verbesserten Reibwerten sind eine erstklassige Alternative.

Art.-Nr.	für Motorrad-Typ
986138	Bremsbacken im Austausch für Nuovo Falcone; vorne
986139	Bremsbacken im Austausch für Nuovo Falcone; hinten
986140	Bremsbacken im Austausch für V 7 700/ V 7 Special/ V 7 850 GT/ V7 Sport 850 T; hinten
986141	Bremsbacken im Austausch für V 7 700 /V7 Spezial/ V7 850 GT/ V7 Sport; vorne

6. Stahlummantelte Bremsleitungssätze der Firma SPIEGLER

Die edelstahlummantelten Leitungen werden mit drehbaren Anschlüssen aus Alu geliefert. Zum Lieferumfang gehören Alu-Dichtringe und ein TÜV-Gutachten.

Art.-Nr.	für Motorrad-Typ
986142	für 850 T; Bj. '75, 3 Stück
986143	für 850 T 3; Bj. '75-'83, 5 Stück
986144	für 850 T 3 California; Bj. '75-'83; 5 Stück

Fortsetzung "Stahlummantelte Bremsbeläge der Firma SPIEGLER"

Art.-Nr.	für Motorrad-Typ
986145	für 850 T 4; 4 Stück
986146	für 850 T 5; Bj. '83-'85, 4 Stück
986147	für 850 T 5; Bj. '86, 4 Stück
986148	für Le Mans I; 4 Stück
986149	für Le Mans II + III; 4 Stück
986150	für Le Mans IV; Bj. '85-'88; 4 Stück
986151	für Le Mans 1000; Bj. '89-'91 (v), 4 Stück
986152	für Le Mans 1000; Bj. '89-'91 (h); 1 Stück
986153	für Le Mans V; 4 Stück
986154	für 1000 Convert; 5 Stück
986155	für 1000 SP I; Bj. '78-'87 (Typ VG), 4 Stück
986156	für 1000 SP II; Bj. '88-91 (Typ VH) 4 Stück
986157	für 1000 SP III; (Typ VN), 4 Stück
986158	für V 1000 G 5; Bj. '78-'86, 5 Stück
986159	für California II Bj. '79-'82, 5 Stück
986160	für California III Bj. '88-'95, für MAGURA-Handbremszylinder, 4 Stück
986161	für 1000 S; 4 Stück
986162	für Mille GT; 4 Stück
986163	für Daytona (Typ KA); vorne, 3 Stück
986164	für Daytona (Typ KA); hinten, 1 Stück
986165	für Quota (v); 3 Stück
986166	für Quota (h); 1 Stück
986167	für California 1100 (v); 4 Stück

7. Bremsleitungssätze (ohne Integralsystem)

Art.-Nr.	für Motorrad-Typ
986168	für V 35; Bj. '77-'81, 3 Stück
986169	für V 35 I; Doppelhohlschraube erforderlich; 2 Stück
986170	für V 35 I; (h), 1 Stück
986171	für V 35 C; 4 Stück
986172	für V 35 Imola; Bj. '79-'84, 3 Stück
986173	für V 50 II; Bj. '77-'78, 4 Stück
986174	für V 50 II; Bj. '81, 3 Stück
986175	für V 50 C; 4 Stück
986176	für V 50 Monza; Bj. '81-'85, 4 Stück
986177	für V 65; Bj. '82-'88, 4 Stück
986178	für V 65 SP; Bj. '82-'83, 4 Stück
986179	für V 65 C; Bj. '82, 4 Stück
986180	für V 65 Lario; Bj. '84-'87, 4 Stück
986181	für V 65 TT Bj. '85-'88 (v), 2 Stück
986182	für V 65 TT Bj. '85-'88 (h), 1 Stück
986183	für V 65 Florida Bj. '86-'88, 4 Stück
986184	für V 75; 3 Stück
986185	für V 7 Sport; 3 Stück
986186	für 750 S; 3 Stück
986187	für 750 S 3; Doppelhohlschraube erforderlich, 3 Stück
986188	für Le Mans II (v); Doppelhohlschraube erforderlich; 2 Stück
986189	für Le Mans II (v); 3 Stück
986190	für Le Mans II (h); 1 Stück
986191	für Le Mans III (v); 3 Stück
986192	für Le Mans III (v); Doppelhohlschraube erforderlich; 2 Stück
986193	für Le Mans III (h); 1 Stück

8. Serienbremsleitungen aus Metall

Art.-Nr.	für Motorrad-Typ
986194	für V 35/ V 50; Fußbremszylinder vorne links
986195	für V 35 Imola II/ V 35 Imola III/ V 75 Hauptleitung
986196	für V 35 II/ V 35 Imola/ V 50 III/ V 50 Monza/ V 65/ V 65 C/ V 65 Florida; Fußbremszylinder vorne links
986197	für V 35 III/ V 65 Lario; Fußbremszylinder vorne links
986198	für V 65; Hauptleitung
986199	für 850 T 3; vorne links
986200	für 850 T 3; vorne rechts
986201	für 850 T 3; Hauptleitung
986202	für 850 T 3 (h)/ Mille GT (h)
986203	für 1000 SP II; Hauptleitung
986204	für 1000 SP III/ Mille GT; Hauptleitung
986205	für California 1100 EV; Hauptleitung

9. Serienbremsschläuche

Art.-Nr.	für Motorrad-Typ
986207	für V 35 II; Bremsleitung vorne rechts zum Verteiler
986208	für V 35 II; vom Verteiler vorne bis Bremszange vorne rechts
986209	für V 35 II; von vorne links bis Zange links
986210	für V 35 II; Bremsleitung hinten vom Verteiler bis zur Bremszange
986211	für V 35 Imola II; vorne rechts
986212	für V 35 Imola II; vorne links
986213	für V 35 Imola II; hinten
986214	für V 35 III; vorne rechts
986215	für V 35 III; vorne links
986216	für V 35 III; hinten
986217	für V 50 Monza; vorne rechts
986218	für V 50 Monza; vorne links
986219	für V 50 Monza; hinten
986220	für V 50 TT; vorne oben rechts
986221	für V 50 TT; vorne unten rechts
986222	für V 50 TT; vorne links
986223	für V 50 TT; hinten
986224	für V 65; vorne oben rechts
986225	für V 65; vorne unten rechts
986226	für V 65; vorne links
986227	für V 65; hinten
986228	für V 65 SP; oben rechts vom Hauptbremszylinder bis zum Verteiler
986229	für V 65 SP; oben rechts vom Verteiler zur Bremszange
986230	für V 65 SP; vorne links
986231	für V 65 SP; hinten
986232	für V 65 C; vorne oben rechts
986233	für V 65 C; vorne unten rechts
986234	für V 65 C; vorne links
986235	für V 65 C; hinten
986236	für V 65 TT; vorne oben rechts
986237	für V 65 TT; vorne unten rechts
986238	für V 65 TT; hinten (bitte Länge + An- schlußart nennen, original nicht mehr lieferbar)
986239	für V 65 Florida; vorne rechts
986240	für V 65 Florida; vorne links
986241	für V 65 Florida; hinten
986242	für 650 NTX; vorne rechts
986243	für 650 NTX; hinten
986244	für V 75; vorne rechts
986245	für V 75; vorne links
986246	für V 75; hinten

Fortsetzung "Serienbremsschläuche"

Art.-Nr.	für Motorrad-Typ
986247	für 850 T; vom Bremszylinder vorne bis Verteiler
986248	für 850 T; vom Verteiler vorne bis zur Bremszange
986249	für Convert/ 850 T3/ 1000 G 5; vom Handbremshebel bis zum Verteiler vorne
986250	für Convert/ 850 T 3/ 1000 G 5; vom Verteiler vorne bis zur Stahlleitung rechts
986251	für Convert/ 850 T 3/ 1000 G 5; von der Hauptleitung Metall bis zur Stahlleitung vorne links
986252	für Convert/ 850 T 3/ 1000 G 5; vom Verteiler hinten bis zur Stahlleitung
986253	für Convert/ 850 T 3/ 1000 G 5; vom Hauptbremszylinder hinten bis zum Verteiler
986254	für 850 T 3 California; vom Handbrems- hebel bis zum Verteiler vorne
986255	für 850 T 4; vorne rechts vom Verteiler bis zur Bremszange vorne rechts
986256	für 850 T 4; vorne links bis zur Bremszange
986257	für 850 T 5; vorne rechts
986258	für 850 T 5; vorne links
986259	für 850 T 5; hinten
986260	für 850 T 5; vom Verteiler hinten bis zum Hauptbremszylinder hinten
986261	für Le Mans I; vom Hauptbremszylinder vorne bis zur Bremszange vorne rechts
986262	für Le Mans I; vorne links bis zur Bremszange
986263	für Le Mans I; vom Verteiler hinten bis zur Stahlleitung hinten
986264	für Le Mans I; vom Hauptbremszylinder hinten bis zum Verteiler
986265	für Le Mans II; vom Hauptbremszylinder vorne bis zur Bremszange vorne rechts
986266	für Le Mans II; vorne links bis zur Bremszange
986267	für Le Mans II; vom Verteiler hinten bis zur Stahlleitung hinten
986267/1	für Le Mans II; vom Hauptbremszylinder hinten bis zum Verteiler
986268	für Le Mans III; vorne rechts bis zur Bremszange vorne
986269	für Le Mans III; vorne links bis zur Bremszange
986270	für Le Mans III; vom Verteiler hinten bis zur Stahlleitung hinten
986271	für Le Mans III; vom Hauptbrems- zylinder hinten bis zum Verteiler
986272	für Le Mans IV; vom Bremszylinder vorne bis zur Bremszange vorne rechts
986273	für Le Mans IV; vorne links bis zur Bremszange vorne links
986274	für Le Mans IV; hinten
986276	für Le Mans IV vom Hauptbrems- zylinder hinten zum Verteiler
986277	für Le Mans IV bis Bj. '91/ 1000 S; bis zur Bremszange vorne rechts
986278	für SP 1000; vorne bis zur Bremszange
986279	für SP 1000; vorne links bis zur Bremszange
986280	für SP 1000; vom Verteiler hinten bis zur Stahlleitung
986281	für SP 1000; vom Hauptbremszylinder hinten bis zum Verteiler
986282	für 1000 SP II; vorne rechts
986283	für 1000 SP II; vorne links
986284	für 1000 SP II; hinten
986285	für 1000 SP II; vom Verteiler bis zum Hauptbremszylinder

Fortsetzung "Serienbremsschläuche"

Art.-Nr.	für Motorrad-Typ
986286	für 1000 SP III, vorne rechts
986287	für 1000 SP III; vorne links
986288	für 1000 SP III; hinten
986289	für 1000 SP III; vom Verteiler zum Hauptbremszylinder hinten
986290	für California II; vom Hauptbrems- zylinder vorne bis zum Verteiler, vom Verteiler vorne bis zur Bremszange vorne rechts
986291	für California II; vorne links bis Bremszange links
986292	für California II; vom Verteiler hinten bis zur Stahlleitung hinten
986293	für California II; vom Hauptbrems- zylinder hinten bis zum Verteiler
986294	für California III; vom Bremszylinder vorne bis zur Bremszange
986295	für California III; vorne links bis zur Bremszange
986296	für California III; vom Verteiler hinten bis zur Bremszange
986297	für California III; vom Bremszylinder hinten bis zum Verteiler hinten
986298	für Mille GT; vorne rechts
986299	für Mille GT vorne links
986300	für Mille GT; hinten
986301	für Mille GT; vom Verteiler hinten bis zum Hauptbremszylinder
986302	für Mille GT; ab Bj. '91, vorne rechts
986303	für Mille GT; ab Bj. '91, vorne links
986304	für Mille GT; ab Bj. '91, hinten
986305	für Mille GT; ab Bj. '91, vom Haupt- bremszylinder bis zum Verteiler
986306	für Daytona; vorne oben
986307	für Daytona; vorne unten rechts
986308	für Daytona; vorne unten links
986309	für Daytona; hinten
986310	für 1100 Sport; vom Bremszylinder hinten bis zum Verteiler vorne
986311	für 1100 Sport; vom Verteiler zur Bremszange rechts
986312	für 1100 Sport; vom Verteiler zur Bremszange links
986313	für 1100 Sport; hinten
986314	für California 1100 EV; vorne rechts
986315	für California 1100 EV; vorne links
986316	für California 1100 EV; hinten bis zum Hauptbremszylinder
986317	für California 1100 EV; vom Hauptbrems- zylinder hinten bis zur Bremszange
986318	für Daytona RS; vorne oben rechts
986319	für Daytona RS; vorne unten rechts
986320	für Daytona RS; vorne links unten
986321	für Daytona RS; hinten
986322	für Nevada 750; vorne oben und vorne unten
986323	für Nevada 750; hinten
986324	für Quota; vorne bis zum Verteiler
986325	für Quota; vorne bis zur Bremszange
986326	für Quota; hinten
986327	für Centauro; vorne oben rechts
986328	für Centauro; vorne unten rechts
986329	für Centauro; vorne unten links
986330	für Centauro; hinten
986331	Umbausatz auf Doppelscheibenbremse vorne; wird mit PS 15 -Hauptbremszy- linder, 3 Stahlflexleitungen, Schrauben, Scheiben und Verteiler geliefert

Lagerkoller

Lager und Simmeringe kosten nicht die Welt, defekte Lager bringen aber schnell das Fahrwerk ins Wanken und haben so manchen Trip platzen lassen. Im escher-Programm findest Du ausschließlich Lager allerbesten Qualität, Made in Europa, z. B. SKF, SNR oder FAG.

Bei Selbstmontage bitte Modell bzw. Radtyp angeben. Unser TIP: Gleich die richtigen Radialwellendichtringe mitordern.



1. Radlager

Art.-Nr.	für Motorrad-Typ
987019	für V 7 hinten und Nuovo Falcone
987020	für V 7 Sport vorne
987021	für die kleinen Modelle
987022	für die großen Modelle vorne
987023	für die großen Modelle hinten und Speichenrad vorne/hinten
987024	Radlager Seite Endantrieb, für die kleinen Modelle

2. Getriebelager

Art.-Nr.	für Motorrad-Typ
987025	für V 7 - Modelle, auf Antriebswelle (gehäuseseitig)
987026	für V 7 - Modelle, auf Zwischenwelle (gehäuseseitig)
987027	für V 7 - Modelle, auf Zwischenwelle (deckelseitig)
987028	für V 7 - Modelle, auf Antriebswelle (deckelseitig)
987029	für V 7 - Modelle, auf Abtriebswelle (deckelseitig)
Art.-Nr.	für Motorrad-Typ
987030	Getriebelager für V 35 bis V 50 Vorlegewelle kardanseitig
987030/1	Getriebelager für V 35 bis V 50 Vorlegewelle kupplungsseitig
987031	Getriebelager für V 35 bis V 50 Antriebswelle kardanseitig
987031/1	Getriebelager für V 35 bis V 50 Antriebswelle kupplungsseitig
987032	Getriebelager für V 35 bis V 50 Abtriebswelle kardanseitig
987032/1	Getriebelager für V 35 bis V 50 Abtriebswelle kupplungsseitig
987033	Getriebelager für V 65 Vorlegewelle kardanseitig
987033/1	Getriebelager für V 65 Vorlegewelle kupplungsseitig
987034	Getriebelager für V 65 Antriebswelle kardanseitig
987034/1	Getriebelager für V 65 Antriebswelle kupplungsseitig
987035	Getriebelager für V 65 Abtriebswelle kardanseitig
987035/1	Getriebelager für V 65 Abtriebswelle kupplungsseitig

Art.-Nr.	für Motorrad-Typ
987001	Lenkkopflager, für V7/ 850 T 3/ LM 2 Stück
987002	Lenkkopflager als Kegellager, für Nuovo Falcone, besteht aus: 2 Distanzscheiben Lager, 2 Abdeckscheiben oben und unten, 1 Distanzscheibe für Gummischeibe, 1 Speziallager unten
987003	Schwingenlager, für die großen Modelle, 2 Stück
987004	Schwingenlager, für die kleinen Modelle
987006	Lager Kardan - Kegelrad, für die kleinen Modelle
987007	Lager Kardan - Kegelrad, für die großen Modelle
987008	Lager Kardan - Tellerrad, für alle Modelle
987009	Lager Kardan - Tunnel, für die großen Modelle
987010	Lager Kardan - Tunnel, für V 7
987011	Nadellager Endantrieb, für die großen Modelle
987012	Nadellager Endantrieb, für die kleinen Modelle
987013	Getriebelager Antriebswelle, für die großen Modelle (Lager sitzt im Deckel)
987014	Getriebelager Antriebs- u. Kupplungswelle, für die großen Modelle
987015	Getriebelager Abtriebswelle, für die großen Modelle (Lager sitzt im Gehäuse)
987016	Getriebelager Antriebs- u. Kupplungswelle, für die großen Modelle
987017	Drucklager Kupplung
987018	Nadellager Ölpumpe

3. Radialwellendichtringe

Art.-Nr.	für Motorrad-Typ
987036	Kardan - groß; für die großen Modelle
987037	Kardan - innen; für die großen Modelle
987038	Kardan; für V 65
987039	Kardan - groß; für die kleinen Modelle
987040	Kardan - innen; für die kleinen Modelle
987041	Dichtring am Kegelrad; für V35 bis V50
987042	Kurbelwelle hinten; für die großen Modelle
987043	Kurbelwelle vorne; BOSCH-Lichtmaschine
987044	Kurbelwelle vorne; für V 7
987045	Kurbelwelle vorne; SAPRISA-Lichtmaschine
987046	Kurbelwelle vorne; für die kleinen Modelle
987047	Kurbelwelle hinten; für die kleinen Modelle
987048	Kurbelwelle hinten; für die kleinen Modelle (Kupplung)
987049	Getriebe Eingangswelle; für die großen Modelle
987050	Radialwellendichtring; Getriebe Ausgangswelle für die großen Modelle; Doppellippe
987051	Radialwellendichtring; Getriebe Ausgangswelle für die kleinen Modelle, Getriebe Eingangswelle; für die kleinen Modelle ohne V 50 Monza/ V 65
987052	Radialwellendichtring; Getriebe Eingangswelle für V 50 Monza/ V 65
987053	Radialwellendichtring; Schwinge für die großen Modelle
987054	Radialwellendichtring; Nocke/ Zündgeber für die kleinen Modelle
Art.-Nr.	für Motorrad-Typ
987055	Radialwellendichtring Gabel; 31,74 mm Gabel-Ø, für die kleinen Modelle
987056	Radialwellendichtring Gabel; 32,0 mm Gabel-Ø, für die kleinen Modelle
987057	Radialwellendichtring Gabel; 34,74 mm Gabel-Ø, für 850 T bis Convert/ LM I bis LM III
987058	Radialwellendichtring Gabel; 35,0 mm Gabel-Ø, für 850 T bis Convert/ LM I bis LM III
987059	Radialwellendichtring Gabel; 35 mm Gabel-Ø, für V 7 700/V 7 850 GT
987060	Radialwellendichtring Gabel; 38,0 mm Gabel-Ø, für 850 T 5/1000 SP II
987061	Radialwellendichtring Gabel; 38,0 mm Gabel-Ø, für 850 T 5/ 1000 SP II; etwas höher
987062	Radialwellendichtring Gabel; 40 mm Gabel-Ø, für 1000 SP III/ LM 1000
987063	Radialwellendichtring Marzocchi-Gabel; 38,0 mm Gabel-Ø
987064	Radialwellendichtring Marzocchi-Gabel; 40 mm Gabel-Ø, auch für California 1100

Wundertüten aus Edelstahl

Dieser Tangentialauspuffsammler (Art.-Nr. 988054) wurde speziell für die Daytona Modelle und für die Centauro entwickelt. Er ersetzt den doch recht wuchtig wirkenden "Brotkasten" unter dem Getriebe. Dieses aus Edelstahl gefertigte Zubehörbauteil arbeitet leistungs- und speziell drehmomentsteigernd. Es empfiehlt sich der Einbau eines geänderten Eptoms.

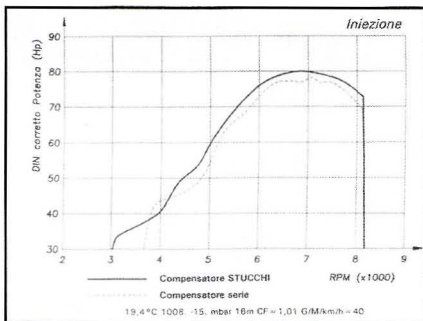

988054/1a

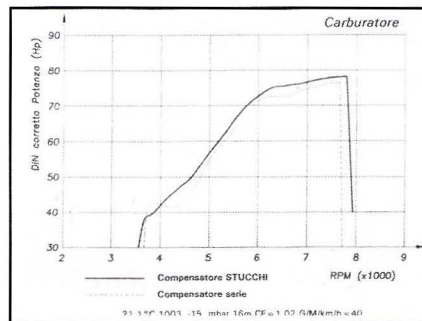

988054/1b

1. Auspuffkrümmer

Art.-Nr.	für Motorrad-Typ / Artikel
988001	für Nuovo Falcone; chrom
988002	für V 35 Imola / V 35 III / V 50 Monza; chrom links
988003	V 35 Imola / V 35 III / V 50 Monza; chrom, rechts
988004	für V 35 II / V 50 III; chrom links
988005	für V 35 II / V 50 III; chrom rechts
988006	für V 65; chrom, links
988007	für V 65; chrom, rechts
988008	für V 65 Lario; links
988009	für V 65 Lario; rechts
988010	für V 65 Florida; chrom, links
988011	für V 65 Florida; chrom, rechts
988012	für V 700 / V 7 Spezial / V 7 850 GT; chrom, links
988013	für V 700 / V 7 Spezial / V 7 850 GT; chrom, rechts
988014	für V 700 / V 7 Spezial / V 7 850 GT; VA, links
988015	für V 700 / V 7 Spezial / V 7 850 GT; VA, rechts
988016	für V 7 Sport/ 750 S; chrom, links
988017	für V 7 Sport/ 750 S; chrom, rechts
988018	für V 750 S 3; chrom, links
988019	für V 750 S 3; chrom, rechts
988020	für 850 T bis T 5/ 1000 SP + G5/ Cali II; chrom, links

Fortsetzung "Auspuffkrümmer"

Art.-Nr.	für Motorrad-Typ / Artikel
988021	für 850 T bis T 5/ 1000 SP + G 5/ Cali II; chrom, links
988022	für 850 T bis T 5/ 1000 SP + G 5/ Cali II; VA, links
988023	für 850 T bis T 5/ 1000 SP + G 5/ Cali II; VA, rechts
988024	für LM I; chrom oder schwarz, 38 mm Ø
988025	für LM I + II; schwarz, 40 mm Ø, geteilt
988026	für LM I + II; chrom, 40 mm Ø, geteilt
988027	für LM I + II; VA, 38 mm Ø, einteilig
988028	für LM I + II; VA, 40 mm Ø, einteilig mit Alu-Überwurfscellen
988029	für LM I + II; chrom oder schwarz, 40 mm Ø, einteilig
988030	für Cali III/ Cali 1100; links
988031	für Cali III/ Cali 1100; rechts
988032	für LM III/ 1000 S; links
988033	für LM III/ 1000 S; rechts
988034	für LM IV; schwarz, links
988035	für LM IV; schwarz, rechts
988036	für LM III / 1000 S; VA, links
988037	Auspuffkrümmer für LM III/ 1000 S ; VA, rechts
988038	für Daytona; VA, links
988039	für Daytona; VA, rechts

2. Auspuffzwischenrohre

Art.-Nr.	für Motorrad-Typ / Artikel
988040	für V 35 bis V 50; chrom
988041	für V 65 Florida
988042	für V 65 Lario
988043	für V 7 700/ V 7 Spezial/ V 7 850 GT; chrom
988044	für V 7 Sport/ 750 S + S 3
988045	für 850 T+T 3/Convert/ 1000 SP+G 5; chrom
988046	für 850 T+T 3/ Convert/ 1000 SP+G 5; VA
988047	für 850 T 4 + T 5/ 1000 SP II/ Cali II/ Mille GT 1.Serie; chrom
988049	für LM I + II; schwarz
988050	für LM III / 1000 SP NT, chrom
988051	für LM + LM III; VA
988052	für LM 1000; chrom, Topfform
988053	für 1000 S 2. Serie/ Cali III/ Mille GT 2. Serie/ Cali 1100; chrom
988054	Tangential-Auspuffsammler; VA, für Daytona/ Centauro/ 1100 Sport
988054/1	Tangential-Auspuffsammler mit Bogenform; VA, verbesserte Abgasführung, da S-linienförmig, für Daytona/ Centauro/ 1100 Sport

Leistungsdiagramm Einspritz-Modelle: 988054/1a
Leistungsdiagramm Vergaser-Modelle: 988054/1b



Verschlussache

Überwurfringe für den Auspuffkrümmer müssen eine wichtige Funktion erfüllen: Den Krümmer fest an den Zylinderkopf pressen und dafür sorgen, dass keine Gase seitlich hinauszischen.

Wer seine Guzzi neu aufbaut und alles original haben möchte, der kommt an den original Krümmerflanschen aus Stahlguß in schwarz oder chrom nicht vorbei. Mittlerweile gibt es sie aber auch in Aluguß und aus Aluminium -CNC gefräst. Hier liegen natürlich die Vorteile gleich auf der Hand:

nichtrostend • formschön • optische Aufwertung



Art.-Nr.	für Motorrad-Typ / Artikel
988055	Überwurfring (Krümmerflansch); für V 7 mit Kontermutter
988055/1	Schlüssel für Überwurfmutter; zum Festziehen
988056	Überwurfring (Krümmerflansch); für 850 T 3/ LM III + LM 1000/ Cali II + III, chrom
988057	Überwurfring (Krümmerflansch); für LM I + II, schwarz
988057/1	Überwurfring (Krümmerflansch); aus Messing gearbeitet und verchromt, für Nuovo Falcone
988057/2	Überwurfring (Krümmerflansch); aus vollem Alu gefräst, für 850 T 3 / LM III
988057/3	Überwurfring (Krümmerflansch); aus vollem Alu gefräst, für LM I + II
988058	Distanzstück für 988056 (Klemmring)
988059	Distanzstück für 988057 (Halbschale)
988060	Distanzstück für 988056 (Klemmring) aus VA
988061	Distanzstück für 988057 (Halbschale) aus VA

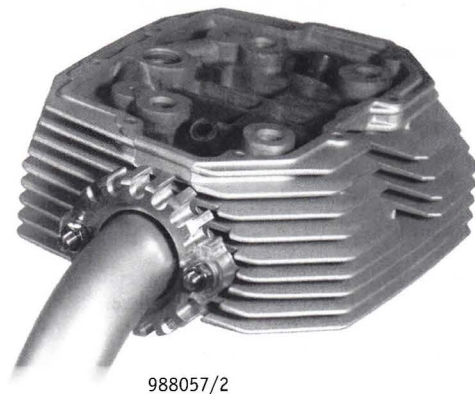

988057/2

3. Endschalldämpfer LAFRANCONI

Art.-Nr.	für Motorrad-Typ / Artikel
988062	für V 35/ V 50/ V 50 II; 32 mm Ø, chrom, links
988063	für V 35/ V 50/ V 50 II; 32 mm Ø, chrom, rechts
988064	für V 35 II + V 35 C + V 35 Imola/ V 50 III + V 50 C + V 50 Monza; 35 mm Ø, chrom, links
988065	für V 35 II + V 35 C + V 35 Imola/ V 50 III + V 50 C + V 50 Monza; 35 mm Ø, chrom, rechts
988066	für V 65 + V 65 SP + V 65 Custom; 38 mm Ø (Typ 191), chrom, links
988067	für V 65 + V 65 SP + V 65 Custom; 38 mm Ø (Typ 191), chrom, rechts
988068	für LM I + LM II; 38 mm Ø, schwarz, links, COMPETIZIONE
988069	für LM I + LM II; 38 mm Ø, schwarz, rechts, COMPETIZIONE
988070	für LM I + LM II; 40 mm Ø, schwarz, links, COMPETIZIONE
988071	für LM I + LM II; 40 mm Ø, schwarz, rechts, COMPETIZIONE
988072	für LM I + LM II; 38 mm Ø, chrom, links, COMPETIZIONE
988073	für LM I + LM II; 38 mm Ø, chrom, rechts, COMPETIZIONE
988074	für LM I + LM II; 40 mm Ø, chrom, links, COMPETIZIONE
988075	für LM I + LM II; 40 mm Ø, chrom, rechts, COMPETIZIONE
988076	für LM III; 42 mm Ø (S 28), chrom, links, original
988077	für LM III; 42 mm Ø (S 28), chrom, rechts, original
988078	für LM III; 42 mm Ø, chrom, links, COMPETIZIONE
988079	für LM III; 42 mm Ø, chrom, rechts, COMPETIZIONE
988080	für 850 T 4 + T 5/ 1000 SP + SP II/ Cali II/ Mille GT; 42 mm Ø, chrom, links, original
988081	für 850 T 4 + T 5/ 1000 SP + SP II/ Cali II/ Mille GT; 42 mm Ø, chrom, rechts, original
988082	für 850 T 4 + T 5/ 1000 SP + SP II/ Cali II/ Mille GT; 42 mm Ø, chrom, links, COMPETIZIONE
988083	für 850 T 4 + T 5/ 1000 SP + SP II/ Cali II/ Mille GT; 42 mm Ø, chrom, rechts, COMPETIZIONE
988083/1	Auspuffhalteplatte für 850 T 4 + T 5/ 1000 SP + Sp II/ Mille GT
988084	für Cali 1100; 42 mm Ø, chrom, links, Serie
988085	für Cali 1100; 42 mm Ø, chrom, rechts, Serie
988086	für Nevada 350 + 750; 35 mm Ø, chrom, links, original
988087	für Nevada 350 + 750; 35 mm Ø, chrom, rechts, original
988088	für Falcone civile; chrom
988089	für V 7 850 GT + Cali/ V 7 Special, DGM 10172 S; chrom, links
988090	für V 7 850 GT + Cali/ V 7 Special, DGM 10172 S; chrom, rechts
988091	für 850 T + T3/ 1000 G 5, DGM 125055; chrom, links, COMPETIZIONE
988092	für 850 T + T3/ 1000 G 5, DGM 125055; chrom, rechts, COMPETIZIONE

Rohrspatz

988124



Diesen "Rohrspatz" (Art.-Nr. 988124) sieht man wirklich nicht alle Tage, denn die einzelnen Rohre sind aus einem Stück gefertigt und am Ende sauber mit feinen Nähten verschweißt. Die Anlage hat einen kernigen Sound und aufgrund der 48er Krümmen einen sauberen Durchzug. Passend für alle Rundmotoren. TÜV-Eintragung erforderlich und in Einzelabnahme in unserem Hause möglich.

4. Endschalldämpfer BUSSO

Art.-Nr.	für Motorrad-Typ / Artikel
988093	für V 65 SP + V 65 Custom; 35 mm Ø, chrom
988094	für V 65 Lario; 38 mm Ø, schwarz
988095	für V 75; chrom
988096	für 850 T 4 + T 5/ 1000 SP II/ Cali II/ Mille GT; 42 mm Ø, chrom
988097	für Nevada 350 + 750; 35 mm Ø, chrom
988098	für V 7 700/ V 7 Special/ V 7 850 GT; chrom
988098/1	für LM III; chrom
988098/2	für Cali 1100 + 1100 EV + 1100 Special; chrom

Art.-Nr.	für Motorrad-Typ / Artikel
988099	MISTRAL-Tüten für Daytona 1000/ 1100 Sport; Aluminium-Hülle und VA-Endstücke
988100	MISTRAL - Tüten für Daytona 1000/ 1100 Sport; Carbon-Hülle und VA-Endstücke
988101	EPROM - Chip für Daytona 1. Serie
988102	EPROM-Chip für Daytona RS/ 1100 i Sport
988103	Superalce Einzeltopf
988104	Superalce Doppeltopf
988105	Astore 500 Einzeltopf; chrom
988106	Auspufftopf "Fisch-Design"; für Airone 37 mm Ø
988107	Auspufftopf "Zigarrenform"; für Airone
988108	Auspufftopf für Stornello Sport; 32 mm Ø
988109	Auspufftopf "Fisch-Design"; für Falcone
988110	Auspufftopf "Zigarrenform"; für Falcone
988111	Auspuffanlage "Frankfurter Topf"; für 850 T 3/ 1000 G 5/ Convert
988112	Auspufftopf für SP 1000 1. Serie; chrom, links
988113	Auspufftopf für 1000 SP 1. Serie; chrom, rechts
988114	Auspufftopf für LM I + II; schwarz, links
988115	Auspufftopf für LM I + II; schwarz, rechts
988116	Auspufftopf VA; für Daytona, links, GUZZI-Originalteil
988117	Auspufftopf VA; für Daytona, rechts, GUZZI-Originalteil

5. Endschalldämpfer SILENTIUM

Art.-Nr.	für Motorrad-Typ / Artikel
988118	für V 35/ V 50/ V65 Florida, links
988119	für V 35/ V 50/ V65 Florida, rechts
988120	für V 7 Sport seitlich geschlitzt, chrom
988121	für California III
988122	für California 1100

Art.-Nr.	für Motorrad-Typ / Artikel
988123	Schalldämpfereinsatz für Lafranconis der 850 T 3
988124	VA - Auspuffanlage Anlage 2 in 2 "Classic" für LM I bis IV; Die gesamte Anlage ist handgefertigt und hochglanzpoliert, 86 Dpa Fahrgeräusch!
988125	VA - Auspuffanlage Anlage 2 in 1; der Endschalldämpfer wird auf der linken Seite geführt, (bitte Motorradtyp angeben) Die gesamte Anlage ist handgefertigt und hochglanzpoliert. 86 Dpa Fahrgeräusch!

6. VA-Endschalldämpfer

Art.-Nr.	für Motorrad-Typ / Artikel
988126	für V 65 Lario
988127	für V 50 II + V 50 Monza
988128	für V 65 SP + V 65 GT
988129	für 850 T 3/ 1000 G 5
988130	für LM I + II/ SP 1000 NT
988131	für 850 T 5/ 1000 SP II/ Cali II + III/ LM III bis V/ Mille GT

7. Auspuffschellen, chrom

Art.-Nr.	für Motorrad-Typ / Artikel
988132	für Nuovo Falcone; 45 mm Ø
988133	für V 35 bis V 50; 32 mm Ø
988134	für V 35 bis V 50; 36 mm Ø
988135	für V 7 700/ V 7 Special/ V 7 850 GT; 38 mm Ø
988136	für 850 T 3/ Cali II; 42,5 mm Ø
988137	für 850 T 3/ Cali II; 44,5 mm Ø



8. Auspuffschellen, schwarz

Art.-Nr.	für Motorrad-Typ / Artikel
988138	für LM I + II; 38 mm Ø
988139	für LM I + II; 40 mm Ø

9. Auspuffschellen, VA mit Umlenkrollen

Art.-Nr.	für Motorrad-Typ / Artikel
988140	einfache Ausführung; für 40-42 mm Ø
988141	einfache Ausführung; für 44-47 mm Ø
988142	höherwertige Ausführung; für 32-35 mm Ø
988143	höherwertige Ausführung; für 36-39 mm Ø
988144	höherwertige Ausführung; für 40-43 mm Ø
988145	höherwertige Ausführung; für 44-47 mm Ø
988146	höherwertige Ausführung; für 48-51 mm Ø

Wer hat das nicht schon einmal erlebt: Man will anhalten, den Fuß absetzen - und - es folgt der Tritt ins Leere. Eine Bodensenke wurde übersehen, die Bordsteinkante nicht beachtet und, und... Umfallen ist dann meistens die Folge.

Schutzpatron

Unsere kleinen Zylinderschutzbügel (Art.-Nr. 989001), gefräst aus hochwertigem Aluminium, werden an den Ventildeckel geschraubt und haben schon in vielen Fällen Zylinderköpfe, Ventildeckel und Zündkerzenstecker gerettet. Ob V 35 oder Daytona - alles kein Problem. Schau selbst im untenstehenden Kapitel nach.



1. Zylinderschutzbügel aus Aluminium

Art.-Nr.	für Motorrad-Typ / Artikel
989001	für den eckigen Motor
989002	für den runden Motor
989003	für die kleinen Motoren (V 35 bis V 75)
989004	für Daytona

2. Schutzbügel für Ventildeckel (Rohr)

Art.-Nr.	für Motorrad-Typ / Artikel
989005	für den runden Motor; schwarz
989006	für den runden Motor; chrom
989007	für den eckigen Motor; chrom
989008	für V 35 bis V 50; chrom
989009	für California EV; chrom

Art.-Nr.	für Motorrad-Typ / Artikel
989010	Vibrationsdämpfer für Lenkerenden; silber chrom
989011	Vibrationsdämpfer für Lenkerenden; rot
989012	Vibrationsdämpfer für Lenkerenden; blau

3. Lampenhalter TOMMASELLI

Art.-Nr.	für Motorrad-Typ / Artikel
989013	für Standrohr-Ø 32 mm
989014	für Standrohr-Ø 35 mm
989015	für Standrohr-Ø 38 mm
989016	für Standrohr-Ø 40 mm

Art.-Nr.	für Motorrad-Typ / Artikel
989017	Knieschoner; komplett mit Gummis für rechts und links, werden am Vergaserflansch montiert, für 850 T 3/ 1000 SP/ 1000 G 5, mit 8 mm Bohrung
989018	Knieschoner; komplett mit Gummis für rechts und links, werden am Vergaserflansch montiert, für Cali II/ LM I-LM IV/ 1000 SP II+III mit 6 mm Bohrung

Art.-Nr.	für Motorrad-Typ / Artikel
989019	Oelabscheider; für V 7 700/ V 7 Special/ V 7 850 GT/ 850 T (ohne Anschlüsse für Entlüftungsschläuche)
989020	Oelabscheider; für V 7 Sport/ 850 T + T 3/ LM I - II
989021	Oelabscheider; für LM III + IV/ Cali II + III

Ölkontrolle leicht gemacht!

Wer will schon ständig mit einem dicken Schraubenschlüssel an seine Guzzi ran, um den Ölstand zu kontrollieren?

Mit unseren Peilstäben muss das nicht sein, denn sie sind nur gesteckt oder lassen sich von Hand leicht drehen. Als Material verwenden wir hochwertiges Aluminium.

4. Ölmesstäbe

Art.-Nr.	für Motorrad-Typ / Artikel
989024	Serie; für LM IV/ 1000 S/ California III
989025	Serie; für California 1100
989026	gesteckt; aus Alu, mit Zwischenring
989027	gesteckt; aus Alu, ohne Zwischenring
989028	mit Alu-Schraubgewinde; mit Zwischenring, von Hand drehbar
989029	Alu-Schraubgewinde; ohne Zwischenring, von Hand drehbar
989030	mit verlängertem Einfüllrohr; aus Aluminium, mit Schraubgewinde und von Hand drehbar, mit Zwischenring
989031	mit verlängertem Einfüllrohr; aus Aluminium mit Schraubgewinde und von Hand drehbar, ohne Zwischenring



Ein Guzzimotor, der mehr leistet, sollte auch mehr Ölreserven bekommen, aber nie das Maximum an Ölmenge ausschöpfen.

Ölauge, sei wachsam!

Ein paar technische Stichpunkte zum Thema Ölwannezwischenring: Bei höheren Drehzahlen braucht die Kurbelgehäuseentlüftung mehr Volumen und sucht sich den günstigsten Weg, Dampf abzulassen, meistens den Radialwellendichtring am hinteren Kurbelwellenlager. Die Öltemperatur sinkt durch bessere Kühlung. Bei gleicher Füllmenge sinkt der Überdruck im Kurbelgehäuse, da die Kurbelwelle nicht mehr im Öl herumspinselt.

Bei den Ölwannezwischenringen mit außenliegenden Filtern entfällt das lästige Abbauen der Ölwanne zum Wechseln des Filters. Schau selbst, unser Ölwannezwischenring-Programm ist umfangreich.

Den Idealfall haben wir allerdings für die **V 7-Modelle** konstruiert. Serienmäßig kennen V 7-Fahrer keinen Ölfilter an ihrem Bike, und unsere Erfahrung in den letzten Jahren hat gezeigt, dass gerade die alten Modelle ohne Ölfilter mit Motorschäden zu kämpfen haben.

Unser TIP: Die Kombination aus Zwischenring und außenliegendem Ölfilter (Art.-Nr. 989042) löst die Probleme. Zum Lieferumfang gehört ein umfangreiches Sortiment an Bauteilen. Hier muß allerdings die alte Ölsteigleitung im Tausch eingeschickt werden.

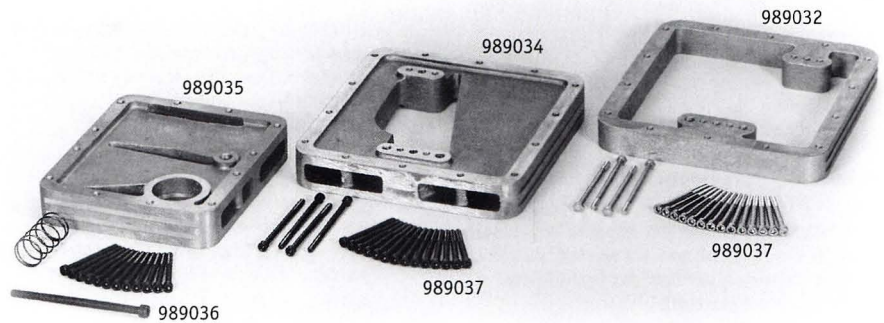
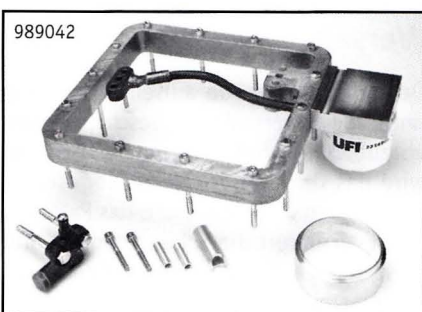

5. Ölwannezwischenringe und Zubehör

Art.-Nr.	für Motorrad-Typ / Artikel
989032	Ölwannezwischenring einfach; für die großen Modelle, Zwischenring ist 3 cm dick
989033	Ölwannezwischenring einfach; für die großen Modelle, extrem leichte Ausführung (aus Alu)
989034	Ölwannezwischenring mit Kühlschlitzen; für die großen Modelle
989035	Ölwannezwischenring mit Kühlschlitzen; für die kleinen Modelle
989036	Schraubensatz mit Feder; für die kleinen Modelle
989037	Verlängerter Schraubensatz; VA für 30 mm dicken Zwischenring
989038	Ölwannezwischenring einfach; mit vorliegendem Ölfilter
989038/1	Ölwannezwischenring einfach; mit vorliegendem Ölfilter und extrem leichten Zwischenring
989039	Ölwannezwischenring innenbelüftet mit vorliegendem Ölfilter
989040	Ölwannezwischenringumbau auf hintenliegenden Ölfilter für Modelle mit einfachem Zwischenring (kein Verlust an Bodenfreiheit)
989040/1	Ölwannezwischenringumbau mit hintenliegenden Ölfilter für Modelle mit einfachem Zwischenring, extrem leicht
989041	Ölwannezwischenringumbau auf hintenliegenden Ölfilter für Modelle mit dickem Zwischenring (kein Verlust an Bodenfreiheit) z.B. für LM IV oder California III; inklusiv Zwischenring
989041/1	Ölwannezwischenringumbau siehe Art.-Nr. 989041, aber mit extrem leichtem Zwischenring
989042	Ölfiltereinbau für V 7 - Modelle inklusiv Zwischenring (Einbauanleitung siehe Seite 36)



„Filter wechsele dich!“

Manchmal entscheiden im Rahmen der technischen Entwicklung bei Guzzi eben nur die Techniker und siehe da, für den Ölfilterwechsel muß die gesamte Ölwanne abgebaut werden.

Für Vielfahrer und vor allem für Gespannfahrer eine echte schweißtreibende Arbeit mit der schweren Ölwanne.

Wir haben nachgedacht und bieten **die Ideallösung** für dieses Problem:

Der Ölfilter wird rausgelegt und schon läßt er sich in Minuten wechseln. Es reicht, wenn die Ölwanne im Zweijahresrhythmus gereinigt wird.

Achtet bitte darauf, dass nach dem Reinigen der Ölwanne gleich zwei neue Ölwanneabdichtungen montiert werden! (Art.-Nr. 981009)



Einbauanleitung für hintenliegenden Nebenstromölfilter (V 7-Modelle) ohne Motorausbau.

A. Vorbereitung

1. Ölwanne demontieren und längsverlaufende Hauptölleitung mit integriertem Druckbegrenzer ausbauen.

B. Versetzen des alten Drahtölfilters um einige Zentimeter weiter nach unten

Material:

- ein Distanzring (Alu) mit im Durchmesser des alten Ölsiebes
- zwei Abstandhalter (Aluröhrchen) incl. Schrauben
- Ansaugrohrverlängerung (Alu) mit einseitigem Konus

ACHTUNG: Bei keiner der Anpassungsarbeiten sollte ein Hammer benutzt werden, da der Ansaugstutzen, auf dem der Drahtölfilter sitzt, schnell einreißt!

2. Demontage und Reinigung aller Komponenten des alten Drahtölfilters.

3. Am Ansaugstutzen: Reinigung der Ansaugbohrung innen (fettfrei!). Einsetzen der Ansaugrohrverlängerung mit dem Konus voran in die Ansaugbohrung des Ansaugstutzens. Dabei Schraubensicherungskleber "Hochfest" verwenden.

ACHTUNG: Die Ansaugrohrverlängerung muß fest im Ansaugstutzen sitzen. Das untere Ende muß mit den Distanzröhrchen (vergl. 5) eine plane Fläche bilden.

4. Aufschieben des Distanzringes (Nut nach unten) auf den Ansaugstutzen, dort wo vorher das Drahtsieb war. (Gegebenenfalls müssen einige oder alle der vier Rippen des Ansaugstutzens bearbeitet werden. Alternativ kann aber auch der Distanzring mit Nuten versehen werden, in die dann die Rippen greifen).

5. Aufschieben des gereinigten Drahtsiebes auf den Ansaugstutzen bis in die Nut des Distanzringes. Anschließend fixieren des Drahtölfilters und des Distanzringes durch Verschrau-

ben der alten Ölfilterabschlußplatte unter Verwendung der beiden mitgelieferten Schrauben und der darauf aufgeschobenen Distanzröhrchen.

C. Endmontage

6. Zwischenring mit der integrierten neuen Hauptleitung unter Verwendung einer der beiden Ölwanneabdichtungen montieren. Der Zwischenring wird dabei durch die zwei Originalschrauben M8 am freien Ende der Hauptölleitung (vorn) und die mitgelieferten zwei Schrauben M8 am neuen Druckbegrenzungsventil (hinten) unter Verwendung der beiden alten Sicherungsbleche mit dem Motor verschraubt (Anzugsmoment: je 26 Nm). Dabei nicht die zusätzliche Dichtung am Druckbegrenzungsventil vergessen! Am einfachsten ist es, sie von der zweiten Dichtung (die der Ölwanne) abzuschneiden und unabhängig von dieser zu montieren).

6. Ölwannen

Art.-Nr.	für Motorrad-Typ / Artikel
989043	Ölwanne für große Modelle
989044	Schraubensatz VA; für Artikel 989043
989045	Ölwanne für kleine Modelle
989046	Ölwanne für Daytona RS
989047	Ölwanne "GG"; mit außenliegendem Ölfilter für Daytona und 1100 Sport; inclusive Stahlflexleitung mit Aluminium-Anschlüssen und Schraubensatz

Art.-Nr.	für Motorrad-Typ / Artikel
989048	Schwingenmutter für 850 T 3/ LM; Stahl, chrom
989049	Schwingenmutter für 850 T 3/ LM; Aluminium poliert
989050	Schwingenmutter für 850 T 3/ LM; Aluminium poliert, Hutmutter
989051	Schwingenmutter für V 7; Aluminium poliert, Hutmutter
989052	Stopfen Schwingenmutter
989053	Mutter Stechachse VA (Hutmutter)



Die Alu-Schwingenmuttern sind alle aus dem vollen Material gefräst und werden in zwei Varianten angeboten:

1. 6-Kant-Schwingenmutter, hochglanzpoliert, mit Bohrung zum Justieren des Schwingenbolzens (989049)
2. Schwingenmutter "Classic", als Hutmutter für V 7-Modelle (989051) und alle Modelle ab 850 T (989050).

Diese Ölwanne vereint die so wichtigen Komponenten Ölwanne und Zwischenring mit dem besonderen Zubehör des außenliegenden Ölfilters.

Ab in die Versenkung!

Der Ölfilter wird von außen gewechselt und ist sogar versenkt, um Beschädigungen vorzubeugen. Bei gleicher Ölfüllmenge wird das Ölniveau im Motor abgesenkt. Die Kühlung wird verbessert, das Patschen im Öl verringert die Schaumbildung und lässt erst gar keinen übergroßen Druck aufkommen.

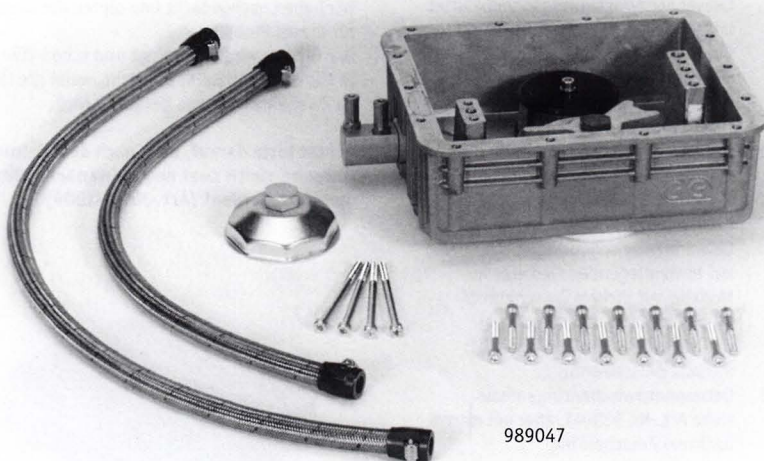

Beinarbeit



989069 - 989076



989062 - 989068

Drei große Anbieter auf dem Markt für Federbeine sind KONI, FAC und HAGON. Die Dämpfer sind in höchster Qualität hergestellt und klassisch in ihrer Optik. - Es gibt eben Dinge an einer Guzzi, die verändert man nicht -.

Beispielsweise die Dämpfer von HAGON. Auch sie haben eine kohlenstoffbeschichtete Dämpferstange, sind in der Federbasis in drei Stufen exakt einstellbar, und der Hersteller gibt 2 Jahre Garantie.

Die Traditionsmarke KONI geht hier noch weiter und garantiert bei Vorlage der KONI-Garantiekarte eine lebenslange Garantie.

KONI-Dämpfer sind sowohl in der Druckstufe als auch in der Federspannung verstellbar.

FAC-Dämpfer sind stufenlos verstellbar und haben an den Enden polierte Endstücke.

Rostprobleme sind daher hier ausgeschlossen.

7. KONI-Stoßdämpfer

Art.-Nr.	für Motorrad-Typ / Artikel
989054	für NF/ V 65 + V 65 SP/ V 7 700 + V 7 Special + V 7 Sport/ 750 S + S 3/ 850 GT + GT California/ 850 T bis T 4/ 850 T 3 Cali/ LM I + II/ 1000 SP + G 5
989055	für V 35 + V 35 II + V 35 Imola/ V 50 + V 50 III + V 50 Monza
989056	für V 35 + V 50 + V65 Custom; verchromte Ausführung
989057	für V 65 Florida/ 850 T 5/ LM III + IV/ 1000 LM/ Cali II + III
989058	für 1000 SP II + III/ Mille GT; verchromte Ausführung
989059	für V 35 Imola + V 50 Monza Viervent./ V 65 Lario
989060	für 1100 California + 1100 California i; verchromte Ausführung
989061	Stoßdämpfer mit Gespannfedern

8. FAC-Federbeine

Art.-Nr.	für Motorrad-Typ / Artikel
989062	für 850 T 3/ LM I + II/ 1000 SP
989063	für 850 T 5/ LM III/ California II+III
989064	für V 35 Lario/ V 35 Imola II
989065	für LM 1000/ 1000 SP II/ California 1100
989066	für V 35 + V 35 Imola/ V 50+V 50 Monza;
989067	für V 65 + V 65 SP
989068	für V 35 Custom + V 35 GT/ V 65 Florida + V 65 Custom

9. HAGON-Federbeine

Art.-Nr.	für Motorrad-Typ / Artikel
989069	für V 35 C/ V 50 C
989070	für V 35/ V 50/ V 65 + V 65 SP/ V 75
989071	für V 65 IT
989072	für V 7 Sport/ 750 S
989073	für V 7 700/ V 7 850 GT/ 850 T 3/ LM I - III/ Convert
989074	für V 65 Florida/ 1000 SP + SP NT/ Strada
989075	für 1000 SP II + III/ LM 1000/ Mille GT/ 1000S
989076	für California III/ California ie

10. FAC-Gabeldämpfer-einsätze

Art.-Nr.	für Motorrad-Typ / Artikel
989077	für V 35 C/ V 50 C/ V 65 C + V 65 SP
989078	für V 35 Imola II + V 35 III/ V 65 Lario
989079	für V 50 Monza + V 50 III
989080	für V 35 Imola
989081	für V 35 + V 35 II/ V 50 1. Serie + V 50 II
989082	für V 35 Florida
989083	für V 65 Florida/ V 65 mit Fahrgestellkennung PA../ V 75 Nevada
989084	für V 75 + V 75 SP
989085	für 850 T 3/ LM II+III/ 1000 SP/ Cali II
989086	für LM I
989087	für 1000 S/ 1000 SP II/ 850 T 5 (18-Zoll)
989088	für LM 1000/ Cali III
989089	für 850 T 5 1. + 2. Serie
989090	für 1000 SP III/ Cali III
989091	für LM 1000 (letztes Modell mit Verkleidung ab '85)

11. BITUBO-Gabeldämpfer-einsätze

Art.-Nr.	für Motorrad-Typ / Artikel
989092	für V 35 Florida
989093	für V 35 III/ V 35 Imola II
989094	für V 35 C/ V 50 C/ V 65 C
989095	für V 35 I + II/ V 50 I + II
989096	für V 50 III
989097	für V 50 + V 50 Polizia
989098	für V 65 mit Fahrgestellkennung PA...
989099	für V 65 Florida
989100	für V 65 Lario
989101	für V 75
989102	für 850 T 3 California bis Bj. '80/ 850 T4 Bj. '82-86/ LM II Bj. '78-81/ LM III Bj. '81-84
989103	für 850 T 5/ Cali III
989104	für 850 T 5/ Cali III; mit Feder, Zugstufe einstellbar
989105	für 1000 SP
989106	für 1000 SP; mit Feder, Zugstufe einstellbar
989107	für LM 1000
989108	für LM 1000; mit Feder, Zugstufe einstellbar
989109	für V 65 SP/ LM I
989110	für 850 T 3/ Convert/ 1000 G 5
989111	für 850 T 5 1 + 2. Serie
989112	für 850 T 5 3. Serie/ 1000 SP II

Feingemacht

Wer putzt nicht gern seine Guzzi heraus und stößt dabei unweigerlich auf die unschönen Verschlusschrauben für die Öleinfüllung?! Liebevoll, aus vollem Aluminium gedreht und gefräst, haben wir eine umfangreiche Palette an verschiedenen Zierschrauben im Angebot. - Schau' selbst -.



12. Öleinfüll-Verschluss-schrauben

Art.-Nr.	für Motorrad-Typ / Artikel
989113	aus poliertem Alu; Schraubenkopf ohne Magnet
989114	aus poliertem Alu; Schraubenkopf mit Magnet
989115	aus poliertem Alu; Schraubenkopf ohne Magnet, mit graviertem Adler
989116	aus poliertem Alu; Schraubenkopf mit Schauglas
989117	Gewindereparatur Zylinderkopf V 7 (Artikelnr. 988055 + 988055/1 beachten)

Art.-Nr.	für Motorrad-Typ / Artikel
989118	Batteriegrundplatte für gr. Modelle aus Edelstahl oder Aluminium
989119	Innenkotflügel für gr. Modelle aus Edelstahl, Aluminium oder Carbon (bitte Material angeben)
989120	Zündverteilerdeckel für gr. Modelle aus poliertem Aluminium
989122	Verschlusskappe Zündverteileröffnung aus poliertem Edelstahl
989124	Mutter Zündschloss CNC gefräst
989125	Ventildeckel mit eingebautem Öleinfüllstutzen für eckige Motoren
989126	Ventildeckel mit eingebautem Öleinfüllstutzen für runde Motoren
989127	Ventildeckel-Umbau mit eingebautem Öleinfüllstutzen bei angelieferter Ventildeckel

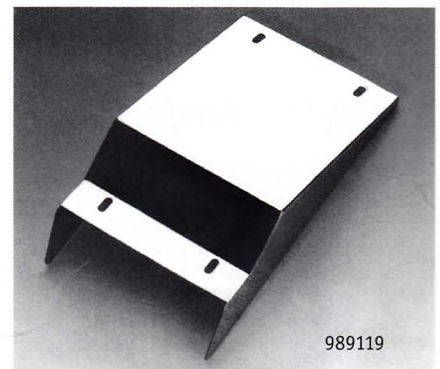

Innenkotflügel
Speziell für die großen Modelle wurden diese Innenkotflügel aus Edelstahl oder Aluminium hergestellt. Kotflügel, die zum Blickfang werden. Die Montage ist denkbar einfach - Bohrungen, passend für den Standardrahmen T 3 / LM, sind vorbereitet.



Kopf an Kopf

Die Zylinderköpfe der V 7-Baureihe verschließen den Auspuff mit einem drehbaren Überwurf. Im Laufe der Zeit kommt es aber vor, dass die Gewinde schwergängig werden und zu guter Letzt gar nichts mehr funktioniert. Die Schellen rappeln ständig los - das Gewinde bietet keinen Halt mehr. Hier bietet **escher** die Lösung an. Echte Kopfarbeit ist angesagt und ein neues Gewinde wird eingesetzt. **Empfehlung:** Gleich den passenden Überwurfring mit Konterschraube (988055) und den Montageschlüssel (988055/1) ordern. Bei der Montage Kupferpaste auftragen.



Batteriegrundplatte

Der Umbau auf ein offenes Rahmendreieck bringt's zu Tage! Die Grundplatte der Batterie aus dem Serienprogramm von Moto Guzzi ist zwar funktional und haltbar, aber optisch nicht schön anzuschauen und häufig an den Ecken mit Rost überzogen.

Die von uns angebotenen Grundplatten sind in den Varianten Edelstahl und Aluminium erhältlich und lassen Deine Guzzi besser aussehen, gerade dann, wenn die Batterie unter dem Getriebe verschwindet.



Alu-Zündschlosshalter (985055)
Der aus Aluminium hergestellte Zündschlosshalter ersetzt den aus einfachem Blech hergestellten Halter. Er wird hochglanzpoliert geliefert.

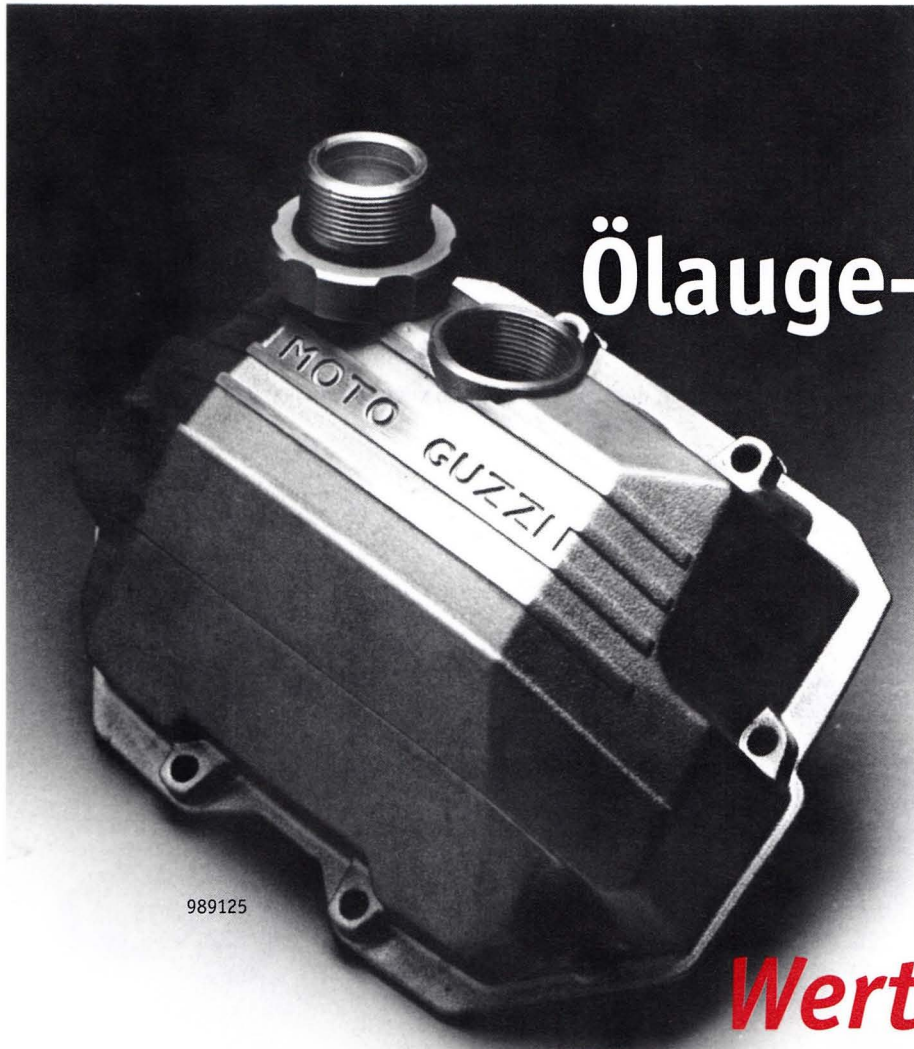

Ölauge *aufgepaßt*

Ölwechsel leicht gemacht. Hier braucht man nicht mehr mit dem großen Trichter durch die Gegend fahren, um der Guzzi einen Schluck aus der Ölpulle zu gönnen oder um ihr die komplette Füllmenge zu verpassen.

Jetzt kommt der Ventildeckel mit eingebautem Öleinfüllstutzen. Wir ändern Deinen Ventildeckel, egal, ob rund oder eckig. Der Deckel wird von Dir angeliefert. Selbstverständlich arbeiten wir auch Neuteile um, so dass kein Ventildeckel angeliefert werden muss. (Art.-Nr. 989125/26)

989125

Wertvoll

Wer will nicht gern den Wert seiner Guzzi erhalten und denkt darüber nach, einzelne Arbeiten selbst auszuführen. Dabei zu sparen heißt, am falschen Ende zu sparen, denn wer erstklassige Arbeit erledigen will, der braucht erstklassiges Werkzeug dafür. In den Artikeln 989128 - 989139 findest Du alles "Wertvolle", um auch als Hobby-schrauber ein Spezialist zu sein.

13. Werkzeuge

Art.-Nr.	für Motorrad-Typ / Artikel
989128	Nutmutter Schlüssel, beidseitig verwendbar - Getriebe = Kupplungsritzel - Stirnseite Motor = Mutter Kurbelwelle
989129	Kupplungskorbhalter Nuovo Falcone
989130	Steckschlüssel Mutter Nockenwelle für Nuovo Falcone
989131	Abzieher Schwungscheibe für Nuovo Falcone
989132	Abzieher Keilriemenscheibe V 7
989133	Motor-Montagebohrer
989134	Feststeller Anlasserzahnkranz
989135	Abzieher Kurbelwellenlager hinten
989136	Lagerinnenabzieher Schwingenseite für 850 T 3/ LM links und rechts
989138	Treiber Radlager/ Lagerschale
989139	Haltewerkzeug Kupplungsritzel
989139/1	Fühlerlehre mit Halter, 0,22 mm
989139/2	Fühlerlehre mit Halter, 0,15 mm



989128

989129

989132

989131

989130

989134

989136

989135

989138

989139

Alu-Verteilerdeckel (989120)

Die Zündverteilerdeckel bei Moto Guzzi sind serienmäßig aus Kunststoff und mit der Zeit wird der Kunststoff rissig und unschön. Hier bieten sich hochglanzpolierte Zündverteilerdeckel aus Vollmaterial an. Sie sind schön gearbeitet und trotzen der Hitze.

989122

Zündverteilerabdeckung (989122)

Bei Umbauten, wo der Zündverteiler wegfällt, wird einfach die Abdeckung aus poliertem VA montiert.

Art.-Nr.	für Motorrad-Typ / Artikel
989140	Motorhaltesatz VA; 2 Stechachsen, Feingewinde mit Muttern und Unterlegscheiben, 2 Bolzen für Rahmenunterzüge mit Muttern und Unterlegscheiben für die großen Modelle
989141	Motorhaltesatz VA; 2 Stechachsen, Feingewinde mit Muttern und Unterlegscheiben; für V 7 Modelle
989142	Schwingenachse Nuovo Falcone mit eingesetzter Schmiernut und Messingbuchse, links und rechts
989143	Krümmstehbolzensatz aus V 2 A (4 Stehbolzen, 4 Muttern, 4 Unterlegscheiben)
989144	Aluminium-Schraubverschlussdeckel für runde BREMBO-Hauptbremszylinder, hochglanzpoliert, für PS 12 (Behältergewinde mit 45 mm Ø)
989145	Aluminium-Schraubverschlussdeckel für runde BREMBO-Hauptbremszylinder, hochglanzpoliert, für PS 15 (Behältergewinde mit 52 mm Ø)
989146	Aluminium polierte Seitendeckel "V 7 Sport-Design" ; inclusive Halter

Edelteile

Für Umbauten, die eine freie Sicht auf das Cockpit ermöglichen sollen, haben wir die Lösung: Der Instrumententräger für Individualisten.

Aus poliertem Edelstahl fügen sich diese "Edelteile" formschön in jede Maschine.

Die einzelnen Becher sind aus vollem Aluminium gedreht und werden nach unten hin verschlossen. Zum Lieferumfang gehören in der Regel vier Funktionsleuchten. Die Befestigung wird stets an den original Schrauben vorgenommen.

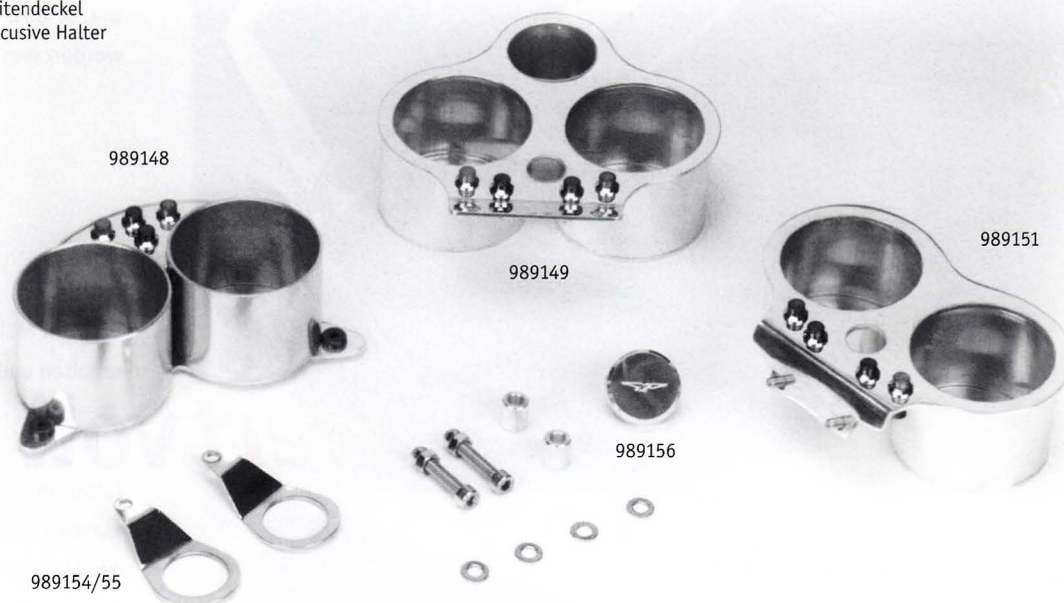

Ausgerostet

Wer kennt das nicht: Beim Zerlegen der Maschine stellen wir fest, dass die Motorbolzen festgerostet sind und sich kaum lösen lassen. Bei der Nuovo Falcone ist es ähnlich mit der Schwingenachse. Hier bieten wir eine verbesserte Ersatzlösung aus VA und Messing an. Die Nuovo Falcone Schwingenachse wird von uns neu auf Maß gefertigt und mit passenden Messingbuchsen ausgeliefert.

Kleiner Tip vorab: Bei der Montage ein wenig Kupferpaste verwenden und alles wird auf lange Zeit konserviert.



Blickfang

Diese edel geformten Seitendeckel sind ein Blickfang für jede Guzzi. Sie sind aus feinem Aluminium gefertigt und geben einen Hauch vom V 7-Sport-Design, allerdings in veredelter Form, wieder. Kleine, aus VA gefertigte Halter, sind im Lieferumfang enthalten.

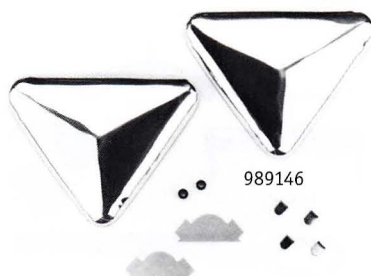

Bremspumpendeckel

Hier ein Produkt der Nobelklasse: BREMBO. Die original Schraubdeckel der Bremspumpen PS 12 und PS 15 sind aus Kunststoff. Hochglanzpolierte Aluminium-Deckel dagegen werden aus vollem Material gedreht und sind eine optisch hochwertige Alternative zum Original.

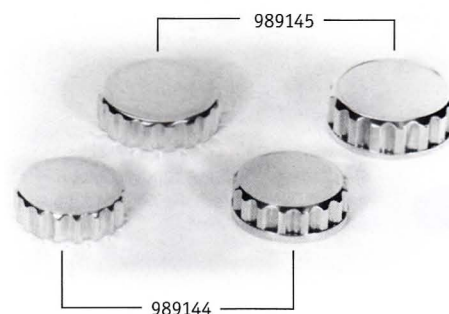

14. Instrumentenkonsole

Art.-Nr.	für Motorrad-Typ / Artikel
989148	aus poliertem VA oder Aluminium für LM I mit 4 Funktionsleuchten
989149	aus poliertem VA oder Aluminium für California II ; mit 4 Funktionsleuchten, 2 VA-Imbusschrauben, 2 Distanzhülsen und Unterlegscheiben
989150	aus poliertem VA oder Aluminium für California III mit 5 Funktionsleuchten
989151	aus poliertem VA oder Aluminium für Mille GT mit 4 Funktionsleuchten, passend für Originalhalter
989152	aus poliertem VA oder Aluminium mit 4 Funktionsleuchten; passend für 1 Instrument

Regler-Abdeckung (Art.-Nr. 989164)

Was mögen sich die Guzzi-Ingenieure nur dabei gedacht haben als sie die Regler für die Lichtmaschinen der neueren Modelle technisch und optisch sehr ungünstig plazierten. Witterungseinflüsse, Steinschlag, Kurzschluß - Ende der Reise! Die Montage unserer Abdeckkappe aus poliertem VA ist denkbar einfach. Sie wird an den vorhandenen Schrauben des Reglers montiert.



VA statt Plastik (Art.-Nr. 989158/59)

An einer chromblitzenden Guzzi sind Unterzugabdeckungen aus Kunststoff ein störender Anblick. Solider Ersatz aus poliertem Edelstahl ist angesagt. Das Material ist superleicht und hochfest. Zum Lieferumfang gehört ein Schraubenkit.

Um das blanke Paket bei den Californias abzurunden, haben wir eine Vielzahl von Alu- und VA-Teilen ins Programm aufgenommen. Die Abdeckungen am Lenkkopf (Art.-Nr. 989160/61) und am Rahmenheck (Art.-Nr. 989162/63) runden den Austausch der Plastikteile ab.

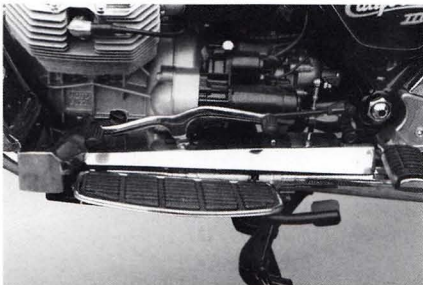

Abdeckung linke Seite 989158/59

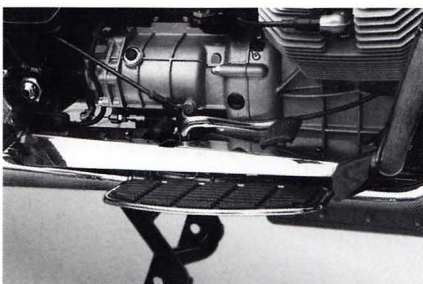

Abdeckung rechte Seite 989158/59

Cockpit California III

(Art.-Nr. 989150)



Art.-Nr.	für Motorrad-Typ / Artikel
989153	Birnen für Funktionsleuchten für die Bestellnummern 989148/49/50/51
989154	Instrumentenhalter aus VA; für LM I, Gabel-Ø 35 mm
989155	Instrumentenhalter aus VA; für LM I, Gabel-Ø 38 mm
989156	Abdeckung obere Gabelbrücke; mit graviertem Adler, aus Alu poliert; für Cali II (paßt zum Instrument 989149)
989157	Abdeckung untere Gabelbrücke aus VA, poliert, für 850 T 3 Cali/Cali II
989158	Abdeckung der Rahmenunterzüge aus poliertem VA für California III
989159	Abdeckung der Rahmenunterzüge aus poliertem VA; für California 1100
989160	Abdeckung am Lenkkopf/ Tank aus poliertem VA; für California III
989161	Abdeckung am Lenkkopf/Tank aus poliertem VA; für California 1100
989162	Abdeckung am Rahmenheck unterhalb der Sitzbank aus poliertem VA, für California III
989163	Abdeckung am Rahmenheck, unterhalb der Sitzbank aus poliertem VA, für California 1100
989164	Abdeckung Regler (Stirnseite vorn) aus poliertem VA; für California 1100
989165	Abdeckung Einspritzanlage aus poliertem Aluguss; für California 1100 i + EV
989166	Abdeckkappe Magnetschalter aus poliertem VA; für Valeo-oder Bosch-Anlasser (neueste Ausführung - mit Adler)
989167	Keilriemenabdeckung aus Alu poliert für V 7 - Modelle
989168	Poliertes Ventildeckel im Austausch

Abdeckung für die untere Gabelbrücke (Art.-Nr. 989157)

Wer seine Guzzi zielstrebig vom hässlichen Plastik befreien will, kommt an dieser edlen Abdeckkappe nicht vorbei. Sie wird an der unteren Gabelbrücke unter der Lampe in Fahrtrichtung angebracht. Der Schriftzug MOTO GUZZI ist geläsert und in schwarz auslackiert.

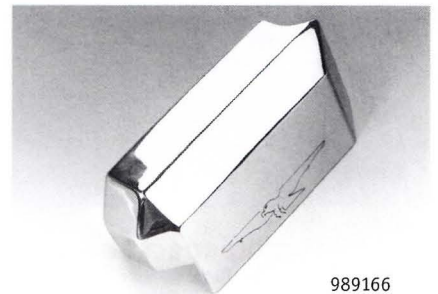

989166

Copperchio (Art.-Nr. 989166)

Vielfach haben es sich die "Macher" bei Moto Guzzi einfach gemacht und alles, was es zu verkleiden gibt, aus schnödem Kunststoff hergestellt. Ein "Fifikus" dagegen war der Meinung, dass es auch anders geht und wollte, dass selbst eine simple Kappe (=Copperchio) zu einem Blickfang wird. Das Ergebnis kann sich sehen lassen: Eine aus Edelstahl hergestellte Abdeckung für den Magnetschalter der BOSCH und VALEO-Anlasser. Die Konturen des stilisierten Guzzi-Adlers werden mit einem Laserstrahl eingebracht.

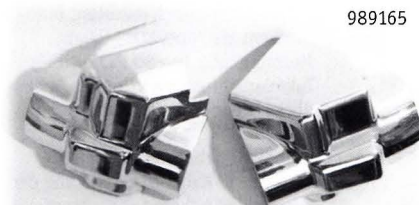

989165

Abdeckung Einspritzanlage (Art.-Nr. 989165)

Damit die Optik an den California I.E.-Modellen stimmt, wurden die Alu-Abdeckkappen an der Einspritzanlage hochglanzpoliert.

15. Lichtmaschinendeckel

Art.-Nr.	für Motorrad-Typ / Artikel
989169	aus Kunststoff; für die kleinen Modelle
989170	aus Kunststoff; für die großen Modelle
989171	aus Kunststoff; für V 7 - Modelle
989172	aus Kunststoff; für Daytona
989173	aus Carbon; für Daytona
989174	aus poliertem Aluminium; für die großen Modelle
989175	aus poliertem Aluminium; für die kleinen Modelle
989176	aus poliertem Aluminium; für Cali III/ Cali 1100
989177	Distanzring Lichtmaschine aus Kunststoff für alle Modelle
989178	Edelstahl-Batteriekasten; kommt unter die Schwinge, für 30 AH-Batterien, mit Halterungen



989175

Lichtmaschinendeckel (989175)

Die älteren Modelle bei Guzzi waren das Vorbild für die Idee, auch bei den kleinen Modellen die vordere Abdeckung aus Aluminium herzustellen. Poliert ist dieser Deckel der Blickfang schlechthin und wertet jede Maschine auf. Die Montage ist denkbar einfach. Es werden die original Schraubverbindungen gewählt.

16. Umbaukits auf Nadel-lagerung

Art.-Nr.	für Motorrad-Typ / Artikel
989179	Schalt- und Bremshebel; für 850 T 3 + T 5/ 1000 SP II/ Mille GT
989180	Schalt- und Bremswippe im Austausch; für 850 T 3 Cali/ Cali II
989181	Schaltgestänge-Umlenkhebel; für 850 T 3 Cali/ Cali II, (Montage eines VA-Bolzen mit Nadellager)

Dampf in allen Gassen

Diese Nockenwelle (Art.-Nr. 989182) zeichnet sich durch absolutes Drehmoment im unteren Bereich aus. Tourer- und Copperfahrer, denen "topspeed" Schnuppe ist, kommen hier ganz und gar auf ihre Kosten. Und die sind absolut überschaubar. Lediglich stärkere Außenventilfedern der LM IV-Zylinderköpfe, kombiniert mit der Innenfeder der Serienköpfe, und ab geht die Reise. Bereits bei 4000-4500 U/min. entwickelt der Motor seine volle Leistung. Hierzu einige Leistungsdiagramme an einem T 3-Motor und einem Le Mans I-Motor, jeweils optimiert, dargestellt.

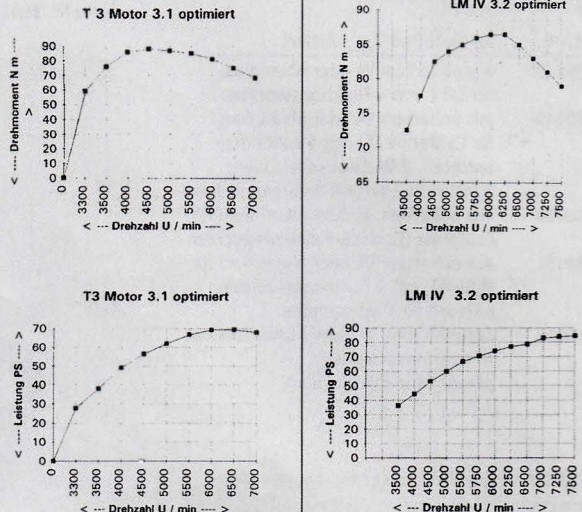

Open end

Sportfahrer lieben es nun einmal, ordentlich am Gashahn zu drehen ohne gleich einen Zweitakter haben zu wollen. Hierzu bieten wir eine Leistungsnocke mit beachtlichen Drehmomenten an (Art.-Nr. 989183). Anhand eines optimierten Le Mans IV- und 1100 Sport-Motors haben wir Drehmoment und Leistung in einem Diagramm dargestellt.

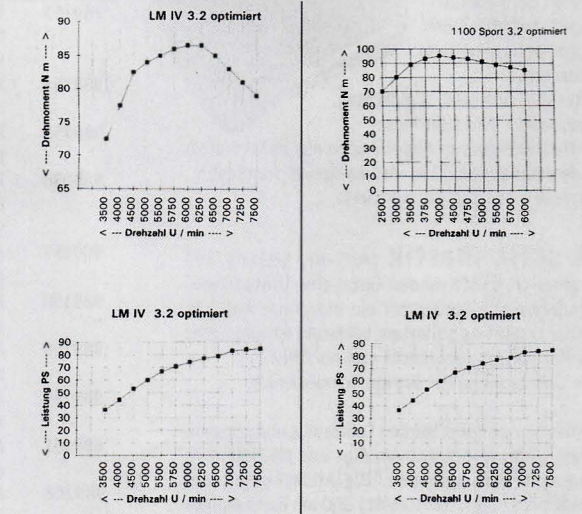

17. Nockenwellen

Art.-Nr.	für Motorrad-Typ / Artikel
989182	Drehmoment-Nockenwelle; geeignet für Tourer, Gespanne und Chopper, viel Drehmoment von unten, auch bei Le Mans-Motor bis ca. 160 km/h. Es wird empfohlen, stärkere Ventilfedern zu verbauen, Zylinderköpfe, Kolben und Überschneidungswerte verbleiben im Serienzustand. 50 PS/ 90 Nm bei 4000 U/ min Seriennockenwelle muss zurückgegeben werden !
989183	Leistungs-Nockenwelle; geeignet für Sportfahrer die mehr Drehmoment ohne Leistungsloch möchten, Drehzahlmit bis 7000/8000 U/min, Motorleistung 70 - 80 PS, auch für Zylinderbohrung bis 95 mm Ø, Seriennockenwelle muss zurückgegeben werden!
989184	Grundkreisgebohrte Nockenwelle; Verbesserte Kaltstartschmierung der Nocken und höhere Lebensdauer
989185	Nockenwelle P 3

18. Diverse Gelenke

Art.-Nr.	für Motorrad-Typ / Artikel
Winkelgelenke	
989186	M6/ M6, Stahl verzinkt
989187	M8/ M8, Stahl verzinkt
989188	M6/ M6, VA
989189	M8/ M8, VA
989190	M10/ M10, VA
Gabelgelenke	
989191	M 6 x 12, verzinkt
989192	M 6 x 24, verzinkt
989193	M 6 x 12, VA
989194	M 6 x 24, VA
Gelenkstangenköpfe (Lagerbuchse aus Bronze)	
989195	Innengewinde M 5, VA
989196	Innengewinde M 6, verzinkt
989197	Innengewinde M 6, VA
989198	Innengewinde M 8, verzinkt
989199	Innengewinde M 8, VA

Ausgerastet

Geben Sie Ihrem Motorrad den besonderen Kick und wählen Sie eine etwas sportlichere Sitzposition. Sportfahrer lieben es nun einmal, die Schräglagenfreiheit auszureizen. Alles hat, wie man so schön sagt, seinen Preis: eine gut verarbeitete Fußrastenanlage mit Messingteilen (AGOSTINI Art.-Nr. 989210-989213) ist nicht mit einer Anlage aus geschmiedetem Material vergleichbar. Die Firma KVT fertigt diese geschmiedeten Anlagen typenbezogen für die Le Mans-Modelle (Art.-Nr. 989202-989206). Rasten, Hebel und U.-Hebel sind gesenkgeschmiedet und farblos eloxiert. Zudem sind die Hebel durch eine feine Verzahnung individuell einstellbar. Die Grundplatten sind CNC-gefräst und farblos oder lackiert (schwarz oder rot) lieferbar. Die Achsen sind aus rostfreiem Edelstahl und Gelenkverbindungen spielfrei. Alle Komponenten sind einzeln als Ersatzteil lieferbar.

Als Universalanlage fällt unsere erste Wahl auf eine Anlage von ABM (Art.-Nr. 989207). Die gleichen Qualitätsmerkmale, wie bei der KVT-Anlage, treffen hier zu.



19. Fußrastenanlagen

Art.-Nr.	für Motorrad-Typ / Artikel
989202	KVT-Fußrastenanlage mit TÜV; für LM I - III, mit gefräster Grundplatte und Gesenkschmiedeteilen aus Alu
989203	KVT-Fußrastenanlage mit TÜV; für LM IV, mit gefräster Grundplatte und Gesenkschmiedeteilen aus Alu
989204	KVT-Fußrastenanlage mit TÜV; für LM IV mit direkter Schaltübersetzung, mit gefräster Grundplatte und Gesenkschmiedeteilen aus Aluminium
989205	KVT - Soziusrasten; fest
989206	KVT - Soziusrasten; klappbar
989207	ABM-Fußrastenanlage; Universal-Rastenanlage mit Gesenkschmiedeteilen, bestehend aus Rasten, Hebeln, Umlenkhebeln, Normteilen und TÜV-Materialgutachten
989208	ABM-Austauschrasten mit ABE; als Ersatz für die Serienraste, befestigt in der Originalaufnahme für Fahrer und Sozius, aus hochwertiger Aluminium-Legierung gesenkgeschmiedet und eloxiert, lieferbar in den Eloxalfarben silber/ schwarz/ gold/ rot/ blau oder violett ohne Aufpreis. Satz vorn oder hinten komplett
989209	ABM-Austauschrasten mit ABE; Artikelbeschreibung siehe unter 989208
989210	AGOSTINI-Fußrastenanlage; für LM I + II
989211	AGOSTINI-Fußrastenanlage; für LM III
989212	AGOSTINI-Fußrastenanlage; für LM IV/ 1000 S
989213	TAROZZI-Fußrastenanlage; für LM I+II
989214	TAROZZI-Fußrastenanlage; für LM III
989215	TAROZZI-Fußrastenanlage; für LM IV

20. Gabeln

Art.-Nr.	für Motorrad-Typ / Artikel
989216	MARZOCCHI-Telegabel; 38 mm Ø, für 300 mm Bremsscheiben, komplett mit Brücken (Produktion läuft aus)
989217	Gabelstabilisator für Marzocchigabel; aus poliertem Edelstahl, 38 mm Ø
989218	WHITE-POWER-Upside-down-Gabel; 54 mm Standrohr-Ø, 40 mm Gleitrohr-Ø, bei Bremsscheiben von 320 mm Ø, ohne Platten, für BREMBO-Zangen
989219	Kotflügel für WHITE-POWER-Gabel; vorne
989220	Gabelbrücken mit Gabeljoch; aus vollem Aluminium gefräst bitte Fahrzeugtyp angeben
989221	Umbausatz auf Upside-down-Gabel; für "White Power" ROMA - Gabel bestehend aus: Gabel, Gabelbrücken, Alu-Lenker, Carbon-Kotflügel, Stechachse



escher SPECIAL!
Adaptersatz für Superbike-Lenker in Vorbereitung
(für Artikel-Nr. 989220)

AUS=OUT Mit=with und=and

21. Stirnradsätze

Art.-Nr.	für Motorrad-Typ / Artikel
989222	Aluminium, gerade verzahnt, für 850 T 3/ LM
989223	Aluminium, schräg verzahnt, für 850 T 3/ LM
989224	Aluminium, schräg verzahnt, für Daytona
989225	Stirnradatz; die einzelnen Räder sind aus Alu - Stahl - Alu, für 850 T 3/ LM

22. Kardanübersetzungen

Art.-Nr.	für Motorrad-Typ / Artikel
989226	6/32, kurz, z. B. für 850 T 3 Polizia/ Cali III
989227	7/33, Standard, z.B. für 850 T 3/ LM/ 1000 SP/ Cali II
989228	8/31, z. B. für V 35/ V 50
989229	8/33, feinverzahnt, z.B. 1100 Sport/ Cali EV
989230	8/35, z.B. für V 7 Sport
989231	8/37, z. B. für V 7 Special/ V 7 850 GT
989232	9/34, feinverzahnt; z.B. für 1000 Convert

Art.-Nr.	für Motorrad-Typ / Artikel
989233	Gasgriff TOMMASELLI; Metallausführung in schwarz, für 2 Bowdenzüge inclusive Griffgummis
989234	Gasgriff; verchromte Metallausführung, für 2 Gaszüge
989235	RESTMENGE - solange der Vorrat reicht
989236	Griffgummi für die linke Seite; passend zu Artikel 989235
989237	Griffgummis; schwarz für T 3/Cali II
989238	Griffgummis (Moosgummi); schwarz, sehr weich und griffig, beidseitig offen mit Endkappen, vibrationshemmend
989238/1	Griffgummis (Moosgummi); wie Artikel 989238, jedoch mit verchromten Endstücken

23. Drosselsätze

Art.-Nr.	für Motorrad-Typ / Artikel
989239	auf 25 kW; für V 50 Kennung "PB"
989240	auf 25 kW; für V 65 Kennung "PG"
989241	auf 25 kW; für V 65 Florida Kennung "PW"
989242	auf 25 kW; für V 75 Kennung "PX"
989243	auf 25 kW; für 850 T Kennung "VC"
989244	auf 25 kW; für LM IV Kennung "V V"
989245	auf 25 kW; für Daytona Kennung "KA"
989246	auf 25 kW; für Cali 1100 Einspritzer ab Bj. '96 Kennung "KD"



Dicke Bäuche

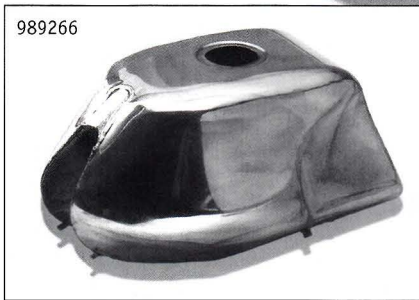
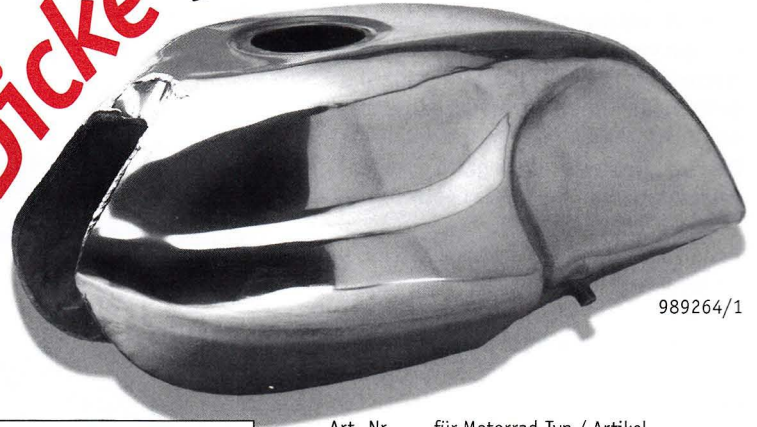

24. Tanks und Zubehör

Art.-Nr.	für Motorrad-Typ / Artikel
989247	Tank für V 7 Sport/ LM I; grundiert
989248	Tank für V 7 Sport/ LM I; grünmetallisch lackiert
989249	Tank für 850 T 3; schwarz/weiß lackiert
989250	Tank für LM I; rot/schwarz lackiert
989251	Tank für LM II; grundiert
989252	Tank für LM II; rot/schwarz lackiert
989253	Tank für LM 1000; grundiert
989254	Tank für LM 1000; rot lackiert
989255	Tank für SP 1000; grundiert
989256	Tank für California II; lackiert
989257	Tank für California III; grundiert
989258	Tank für California III; beige/rot lackiert
989259	Tank für California III; beige/bordeauxrot
989260	Tank für California III; blau/grün lackiert
989261	Tank für 1000 S; grundiert
989262	Tank für Daytona; grundiert
989263	Tank für Daytona; rot lackiert

989264	Aluminium - Tank CLASSIC 24 l; Länge wie Serientank, mit TÜV, Öffnung für Flugzeugtankverschluss, ohne Benzinähne
989264/1	Aluminium - Tank CLASSIC 26 l; ca. 5 cm länger als der Serientank; mit TÜV, Öffnung für Flugzeugtankverschluss, ohne Benzinähne
989265	Aluminium - Tank MONZA 29 l; mit TÜV, Öffnung für Flugzeugtankverschluss, ohne Benzinähne
989266	Aluminium - Tank TOURING 35 l; mit TÜV, Öffnung für Flugzeugtankverschluss, ohne Benzinähne

Art.-Nr.	für Motorrad-Typ / Artikel
989267	Tankdeckel für 850 T 3; ohne Verriegelung
989268	Tankdeckel für LM II bis LM IV/ SP 1000/ Cali II
989269	Tankdeckel für 850 T 3 Cali/ Cali III; abschließbar
989270	Flugzeug-Tankverschluss; Aluminium poliert, inclusive Schraubensatz
989271	Flugzeug-Tankverschluss; Aluminium poliert, abschließbar, inclusive Schraubensatz
989272	Flugzeug-Tankverschluss-Set mit Schriftzug MOTO GUZZI; abschließbar; Tankdeckel mit Selbstentlüftung, inclusive Schraubensatz und Dichtung
989273	Aluminium-Tankverschluss mit Schnappverschluss; hochglanzpoliert Typ ASTON: Innen-Ø 89 mm
989274	Aluminium-Tankverschluss mit Schnappverschluss; hochglanzpoliert Typ ASTON: Innen-Ø 70 mm
989275	Aluminium-Tankverschluss mit Schnappverschluss; hochglanzpoliert Typ MONZA: Innen-Ø 70 mm
989276	Umbau Tachoantrieb; komplett mit Welle, Tachoantrieb wird ins Vorderrad verlegt; nur bei Speichenrädern möglich.
989277	Doppelzündung; komplett bearbeitet, absolut maßhaltig, einbaufertig, mit Zündkerzen für runde Zylinder



Guzziflieger (989272)

Das Prinzip dieses Tankdeckels ist ähnlich dem der Newton Verschlüsse, jedoch technisch verfeinert. Hier wurde die Tankentlüftung elegant über den Verschluss gelöst. Ein separates Entlüftungsröhrchen ist nicht mehr erforderlich.

Ein Schmankerl für Individualisten: Der Schriftzug MOTO GUZZI ist auch schon drin.

(Art.-Nr. 989279)

Infos zum Lichtmaschinenumbau

Dieses Modul wurde entwickelt um:

1. eine wesentlich verbesserte Frühladecharakteristik der Lichtmaschine zu erhalten
2. den starr anliegenden und mangelhaft verarbeiteten Kabelbaum zum Regler und zur Gleichrichterplatte zu beseitigen
3. ein freies Rahmendreieck zu erhalten

Unser Ergebnis:

Eine kompakte Einheit aus Regler und Gleichrichter, direkt auf der Lichtmaschine montiert und elektronisch verbunden. Der Lichtmaschinendeckel aus Kunststoff oder aus Aluminium kann ohne Umwandlung in Verbindung mit dem Lüftungsrahmen (989177) verwandt werden. Ferner reduziert sich der Lichtmaschinenkabelbaum auf zwei Leitungen.

Das Regler- und Gleichrichtermodul ist mit den technologisch neuesten Bauelementen bestückt. Dadurch ergibt sich eine lastunabhängige Batterieerhaltungsladung schon bei geringen Drehzahlen (um 1000 U/min. je nach Rotor).

Technische Daten:

- Einchip-Regler
- präziser Temperatur-Koeffizient - 10 mV/oC
- temperaturunabhängige Regelspannung
- hoher Ausgangsstrom, max. 5 A
- gegen Kurzschluß geschützt
- Power-Schottky Gleichrichtung
- Vierpol-Drehstrom Gleichrichtung
- Sternpunkt wird zur Leistungssteigerung, ab ca. 2000 U/min. = +15% herangezogen
- 16 A Power-Schottky Dioden pro Zweig
- Durchlastspannung: 0,55 V/Diode
- Nennstrombelastbarkeit: 48 A bei 140 yoC

Das Modul wird von uns montiert, da kleine Änderungen an der Statorwicklung und dem Statordeckel der Lichtmaschine vorgenommen werden müssen.

Unser Angebot:

Bei freier Zusendung einer funktionsfähigen Statorwicklung und des Statordeckels mit Kohlenhalter, erhaltet Ihr eine anschlussfertige Lichtmaschine, komplett montiert, mit Einbauplan.

Alles unter einem Dach

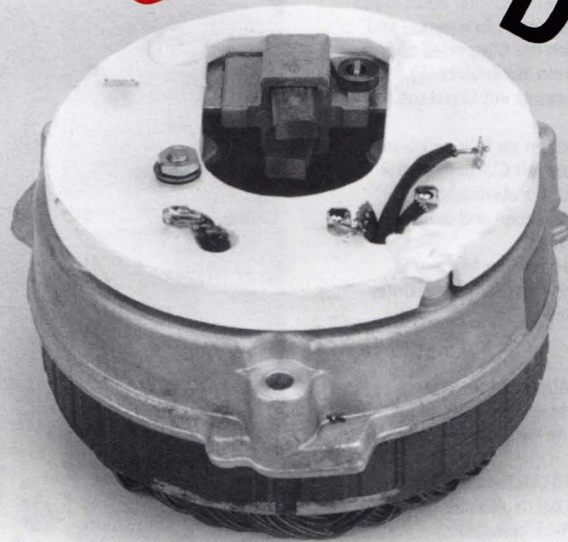

989279

Wer hätte das gedacht!

Die Lichtmaschine, an der bereits alles dran ist. Regler und Gleichrichter sind fest mit der Lichtmaschine verbunden. Hochwertige Bauteile schalten die Störanfälligkeit weitgehend aus. Durch dieses Nachrüstbauteil wird jede Menge Platz im Rahmendreieck geschaffen.

Art.-Nr.	für Motorrad-Typ / Artikel
989278	Doppelzündung komplett bearbeitet, absolut maßhaltig, einbaufertig, mit Zündkerzen für eckige Zylinder, inclusive geänderter Oelzuführung
989279	Lichtmaschinen-Umbau. Original BOSCH-Regler und -Gleichrichter entfallen. Eine kompakte Einheit aus Regler und Gleichrichter wird direkt auf der LIMA montiert und elektrisch verbunden. Ladung schon bei geringen Drehzahlen (um 1000 U/min, je nach Rotor). Der LIMA-Kabelbaum reduziert sich auf 2 Leitungen. Mit Anschlussplan; passt unter jeden Serien-LIMA-Deckel; 1 Jahr Herstellergarantie, inclusive neuer LIMA-Kohlen, LIMA nur im Austausch erhältlich!
989280	Hydraulische Kupplungsbetätigung BREMBO-Geberzylinder links mit Vorratsbehälter, Stahlflexleitung und Nehmerzylinder, Ausrückhebel bleibt erhalten; kein Getriebeausbau nötig
989281	Nehmerzylinder f. hydr. Kupplung; sitzt am Getriebe
989282	Bleifrei-Umbau von Zylinderköpfen für runden oder eckigen Motor Arbeitsumfang: Strahlen und Planen der Zylinderköpfe, Einbau neuer Ventilführungen, Überschleifen der Ventile
989282/1	Bleifreiumbau von Zylinderköpfen für Nuovo Falcone

Zug um Zug (989280)

Bei vielen älteren Modellen müssen starke Handkräfte aufgewendet werden, um die Kupplung am Lenker zu bedienen. Durch den Einsatz dieser hydraulischen Kupplung ist das jetzt vorbei. Die Kupplungsbetätigung ist leichtgängig und gut dosierbar. Der Einbau ist problemlos. Weder Kupplungsdeckel, Schwinge oder Batterie müssen demontiert werden. Der Nehmerzylinder nimmt die Position des Kupplungszuges ein und schon kann es los gehen.

Der Lieferumfang umfasst: Nehmerzylinder, Geberzylinder, Hohlschrauben und Dichtungen, Stahlflexleitung

NEU: Am Nehmerzylinder wird eine Hohlschraube mit Entlüftungsrippel eingesetzt.

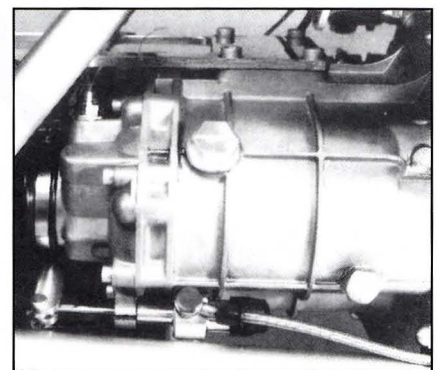

Art.-Nr.	für Motorrad-Typ / Artikel
989283	Abstrahlarbeiten an Fahrwerks- und Motorenteilen mit Glasperlen oder Glasstaub; kein Materialabtrag, Rahmen, Unterzüge, Schwinge und Kleinteile
989284	Abstrahlarbeiten an Fahrwerks- und Motorenteilen mit Glasperlen oder Glasstaub; kein Materialabtrag, Motor komplett mit Glasstaub abstrahlen (ohne Getriebe); optischer Neuzustand
989285	Abstrahlarbeiten an Fahrwerks- und Motorenteilen mit Glasperlen oder Glasstaub; kein Materialabtrag, Getriebe komplett mit Glasstaub abstrahlen
989286	Abstrahlarbeiten an Fahrwerks- und Motorenteilen mit Glasperlen oder Glasstaub; kein Materialabtrag, Gussräder, Radnaben und dergleichen, Preise erfragen!
989287	Kunststofflackierung; kratz- und stoßfest, Rahmen, Schwinge, Unterzüge, Kleinteile
989288	Motorrad - Abdeckhauben aus atmungsaktivem Fließstoff in rot; mit oder ohne MOTO GUZZI-Aufdruck lieferbar
989289	Original MOTO GUZZI-Haube aus Plastik in rot; (wird bei den Fahrzeugauslieferungen ab Werk benutzt)

vorher

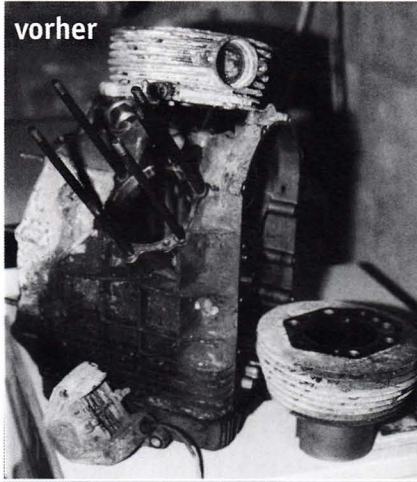

Abstrahlarbeiten

(989283-989286)

nachher

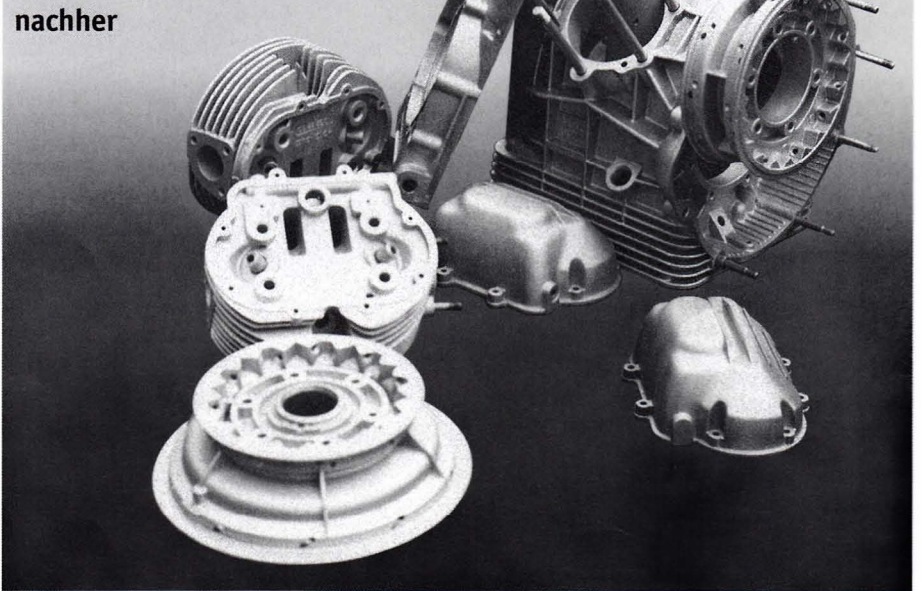

25. Halbschalenverkleidungen

Art.-Nr.	für Motorrad-Typ / Artikel
989290	CLASSIC; mit Rundscheinwerfer und Haltesatz incl. TÜV, für LM I bis III
989291	CLASSIC; mit Rundscheinwerfer und Haltesatz incl. TÜV, für LM IV bis V
989292	CLASSIC; mit Doppelscheinwerfer, für LM I bis III
989293	CLASSIC; mit Doppelscheinwerfer, für LM IV bis V
989294	Ersatzscheibe in rauchgrau

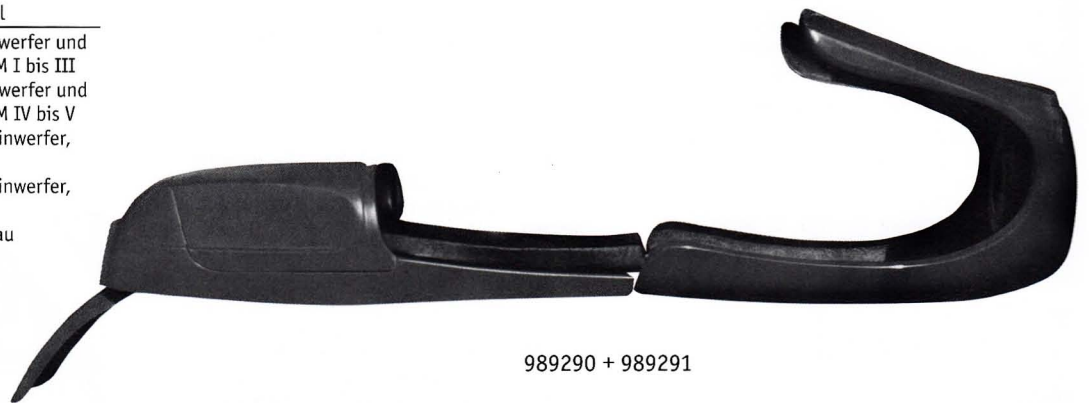

989290 + 989291



26. Wechsel- und Roadster-Sitzbänke

Art.-Nr.	für Motorrad-Typ / Artikel
989295	Wechselsitzbank "MONZA"; für 2 Personen mit TÜV; für LM I bis III
989296	Wechselsitzbank "MONZA"; für 2 Personen mit TÜV; für LM IV bis V
989297	ROADSTER-Solo-Sitzbank Diese Sitzbank sitzt dicht über dem Rahmen und stützt sich über Gummi-Silentblöcke auf dem Rahmen ab, im hinteren Bereich über ein Haltesystem zum Rahmen. Eine Sitzbankverriegelung ist entsprechend der Serienverriegelung gegeben. Als Kunstlederbezug: Sitzfläche wird abgeschweißt und mit einer Folie unterlegt
989298	ROADSTER-Solo-Sitzbank Artikelbeschr. siehe unter 989297 Als Echtlederbezug: hier wird ein nahezu wasserdichtes Echtleder (Büffelleder) verarbeitet
989299	ROADSTER-Duo-Sitzbank Diese Sitzbank wird mit einem komplett vormontierten Haltesystem geliefert. Das Polster wird mit einem Schnellverschluss gerichtet und ist für alle Tankausführungen erhältlich (deshalb unbedingt Motorradmodell und Tankausführung angeben). Zum Lieferumfang gehört ein Innenkotflügel.
989300	ROADSTER-Duo-Sitzbank (Kunstleder); nur Sitzbank mit Haltesatz und Polster
989301	Innenschutzblech zu Art.-Nr. 989300
989302	ROADSTER-Leuchtenträger; wird aus hochglanzpoliertem, 11 mm starkem VA gefertigt
989304	ROADSTER-Hinterradschutzblech als Solo-Schutzblech: sitzt sehr dicht über dem Rahmen und wird an 4 Punkten verschraubt
989305	ROADSTER-Hinterradschutzblech als Duo-Schutzblech: sitzt sehr dicht über dem Rahmen und wird an 4 Punkten verschraubt, für alle Sport- und California-Modelle

989295 + 989296

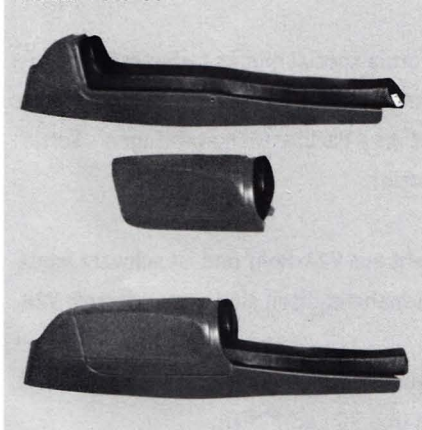

Art.-Nr.	für Motorrad-Typ / Artikel
989306	Synthetisches Motoröl Q8 SBK Racing; SAE 15W-50, speziell für Motoren mit sportlichem Einsatz und Rennmotoren
989306/1	Teilsynthetisches Motoröl Q8 SBK-4 Takt; speziell für Motoren in Sportmaschinen
989307	Mehrbereichsmotorenöl Q8 GT Cruiser; SAE 15W-50
989308	Getriebeöl Q8 T35; SAE 80W-API GL4

27. Alarmanlagen

Ausführliche Informationen bitte als Produktinformation erfragen!

Art.-Nr.	für Motorrad-Typ / Artikel
989309	MAGIC ALARM EASY Eine kompakte "Do-it-yourself"-Funkalarmanlage mit eingebauter Sirene.
989310	MAGIC ALARM II mit ABE; die perfekte "High End"-Diebstahlsicherung mit vielseitigem Funktionsumfang.
989311	MAGIC ALARM III Diese Zündschloßalarmanlage mit Wegfahrsperrung schärft sich selbsttätig eine Minute nach dem Abstellen des Motors.

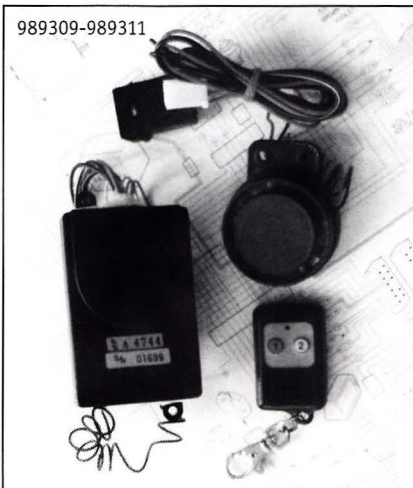

28. Tauschfilter K & N

Diese Tauschfilter verkörpern die optimale Verbindung zwischen Motorsporttechnik (40% mehr Luftdurchlass als herkömmliche Filter) und Wirtschaftlichkeit (auswaschbar und wiederverwendbar). K & N-Tauschfilter werden in das originale Luftfiltergehäuse eingebaut und ersetzen somit den Papierfilter. TÜV-geprüft.

Art.-Nr.	für Motorrad-Typ / Artikel
989312	für V 50 I bis III/ V 50 C/ V 50 Monza/ V 65 SP/ V 65 TT/ V 65 C/ V 65 Florida/ 750 S 3/ 850 T 3+T 4/ Convert/ 1000 SP/ 1000 G 5
989313	für V 75/ Nevada/ NTX 750/ LM III+IV/ 1000 SP II + III/ Cali II + III/ Mille GT/ Cali III ie
989314	für Daytona/ 1100 Sport/ Cali 1100 i/ V 10 Centauro

29. Seitenwagenanschlüsse

Sie sind galvanisch verzinkt, die Schellen und Bögen sind gesenk-geschmiedet.

Art.-Nr.	für Motorrad-Typ / Artikel
989315	für Nuovo Falcone Lieferumfang: Bolzen zum Aufschrauben auf Schwingenbolzen, Getriebebolzen je nach Auspuff, Doppelverbindung unter Zylinder, Schelle mit Flach- oder Kugelbolzen, Platte mit Flach- oder Kugelbolzen
989316	für V 7 700 bis V 7 850 GT Lieferumfang: Platte am Schwingenlager, Motorbolzen für die vordere Motor-aufhängung, Schelle mit Bolzen unter der Sitzbank, Bolzen mit Büchsen unter Steuerkopf
989317	für 850 T Lieferumfang: 1 Doppelverbindung (nur bei 15-Zoll-Rad oder langer Schwinge), wahlweise Platte mit Kugel (alle Rad-Ø), Schwingenbolzen mit Kugel (alle Rad-Ø), Hilfsrahmen vordere Motor-aufhängung, Schelle mit Bolzen unter der Sitzbank, verstellbare Doppelverbindung unter Steuerkopf

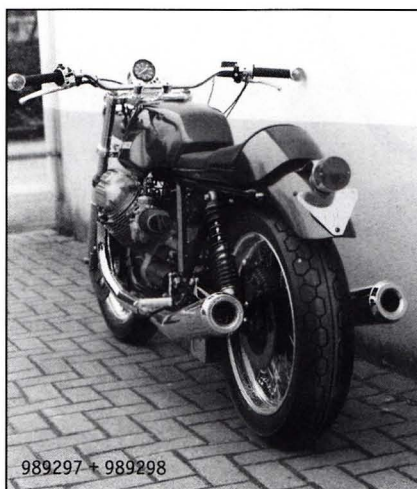

30. Gepäcksysteme und Zubehör

Art.-Nr.	für Motorrad-Typ / Artikel
989317/1	Satteltaschenhalter
989317/2	Satteltasche DOUGLAS; klassische Form, Volumen ca. 20 Liter (Maße 37 x 28 x 19 cm)
989317/3	Satteltasche CRUISER; mit Regenhülle und Pflegeset, Volumen ca. 30 Liter (Maße 53 x 31 x 25cm)
Gepäckträger HEPKO & BECKER	
989318	für V 35 Imola/ V 50 Monza; schwarz
989319	für V 35 Imola/ V 50 Monza; chrom
989320	für V 35 I + II; schwarz
989321	für V 35 I + II; chrom
989322	für V 35 III (Bj. '87)/ V 50 III (Bj. '87)/ V 65 GT/ V 75 (Bj. '86); schwarz
989323	für V 35 III (Bj. '87)/ V 50 III (Bj. '87)/ V 65 GT/ V 75 (Bj. '86); chrom
989324	für V 50/ V 50 II + III; schwarz
989325	für V 50/ V 50 II + III; chrom
989326	für V 50 C/ V 65 C; chrom
989327	für V 65; schwarz
989328	für V 65; chrom
989329	für V 65 Lario; schwarz
989330	für 850 T + T 3 + T 4/ 850 T 3 Cali/ 1000 SP (Bj. '81-82)/ 1000 G 5; chrom
989331	für 850 T 5/ 1000 SP II (Bj. '85-87)/ Mille GT; schwarz
989332	für 850 T 5/ 1000 SP II (Bj. '85-87)/ Mille GT; chrom
989333	für LM II; chrom
989334	für LM III; schwarz
989335	für LM III; chrom
989336	für LM IV + V; schwarz
989337	für 1000 SP (Bj. '80); chrom
989338	für 1000 S; chrom

Art.-Nr.	für Motorrad-Typ / Artikel
Kofferträger HEPKO & BECKER	
989339	für V 65 Florida (ab Bj. '92); chrom
989340	für V 65 NTX; schwarz
989341	für V 65 TT (Bj. '85); schwarz
989342	für Nevada 750 (ab Bj. '95)/750 Club; chrom
989343	für California II (ab Bj. '85); chrom
989344	für California III (ab Bj. '88); chrom
989345	für Quota 1000 + 1100 ES; schwarz
989346	für 1000 S (ab Bj. '90); chrom
989347	für V 10 Centauro/ GT/ Sport; schwarz
989348	für Cali 1100 (ab Bj. '94)/ Cali 1100 EV/ Cali 1100 i; chrom
989349	für California Special; chrom
Gepäckbrücken HEPKO & BECKER	
989350	für V 65 Florida (ab Bj. '92); chrom
989351	für V 65 Lario; schwarz
989352	für Nevada 750 (ab Bj. '95)/ 750 Club; chrom
989353	für California III (ab Bj. '88); chrom
989354	für LM IV + V; schwarz
989355	für Quota 1000 I.E./ 1100 ES/; schwarz
989356	für 1000 S (ab Bj. '90); chrom
989357	für V 10 Centauro/ GT/ Sport; schwarz
989358	für Cali 1100 (ab Bj. '94)/ Cali EV/ Cali 1100 i; chrom
989359	für California Special; chrom
989360	Verbreiterung für Gepäckbrücken; für alle Modelle
989361	Sissy-Bar ohne Gepäckbrücke; für California Special, chrom
989362	Sissy-Bar mit Gepäckbrücke; für California Special, chrom



Gepäckträger HEPKO & BECKER
(989318-989338)



Kofferträger HEPKO & BECKER
(989339-989349)

Bags für's bike



Es ist soweit:

Für die neue Guzzi California special gibt es Ledertaschenträger mit Pfiff. Aufnahmhülsen werden an den original Schraubpunkten des Schutzbleches montiert - Packtaschen aufbringen - Verriegelung sichern - und fertig!

Der Taschenträger besteht aus V2A-Rohr und ist schwarz kunststoffbeschichtet. Die Aufnahmhülsen sind aus poliertem V2A.

Die Leder-"bags", aus hochwertigem 4-4,5 mm Rindleder gefertigt, sind in den Größen 20 l und 30 l erhältlich.



Art.-Nr. für Motorrad-Typ / Artikel

Koffersatz CLASSIC-Serie
 989363 "30 L"; schwarz, Vol. ca. 33 Ltr.
 989364 "35 L"; schwarz, Vol. ca. 37 Ltr.
 989365 "38 L"; schwarz, Vol. ca. 38 Ltr.

Koffersatz JUNIOR-Serie
 989366 "Junior 30"; schwarz, Vol. ca. 30 Ltr.
 989367 "Junior 40"; schwarz, Vol. ca. 40 Ltr.
 989368 "Junior 30 II"; anthrazit, Vol. ca. 30 Ltr.
 989369 "Junior 40 II"; anthrazit, Vol. ca. 40 Ltr.

Innentasche JUNIOR-Serie
 989370 für Junior 30; links, schwarz/gelb
 989371 für Junior 40; rechts, schwarz/gelb
 989372 für Junior 40; links, schwarz/gelb
 989373 für Junior 40; rechts, schwarz/gelb

Alu-Koffer EXCLUSIV 30(40)
 989374 Rillenoptik; links, Vol. ca. 30 Ltr.
 989375 Rillenoptik; rechts, Vol. ca. 30 Ltr.
 989376 Rillenoptik; links, Vol. ca. 40 Ltr.
 989377 Rillenoptik; rechts, Vol. ca. 40 Ltr.

Alu-Box STANDARD 38(45)
 989378 links, Vol. ca. 38 Ltr.
 989379 rechts, Vol. ca. 38 Ltr.
 989380 links, Vol. ca. 45 Ltr.
 989381 rechts, Vol. ca. 45 Ltr.
 989382 Innentasche; für STANDARD 38, links und rechts passend
 989383 Innentasche; für STANDARD 45, links und rechts passend
 989384 Koffersatz JOURNEY; schwarz, Vol. ca. 42 Ltr.
 989385 Innentasche; für JOURNEY-Koffer

Topcase JUNIOR 40 und Zubehör
 989392 Junior TC 40 S incl. Schnellverschluss, schwarz, Vol. ca. 40 Ltr.
 989393 Topcase-Reling; schwarz/chrom
 989394 Touringset bestehend aus: TC-Reling, Rückenpolster und Reflektoren
 989395 Rückenpolster; schwarz

Topcase JUNIOR 45 und Zubehör
 989396 Junior TC 45 S incl. Schnellverschluss, schwarz, Vol. ca. 45 Ltr.
 989397 Topcase-Reling; schwarz/chrom
 989398 Touringset bestehend aus: TC-Reling und Rückenpolster
 989399 Rückenpolster; schwarz

Topcase JOURNEY und Zubehör
 989400 Topcase JOURNEY; schwarz, Vol. ca. 42 Ltr.
 989401 Innentasche; für JOURNEY, passend für Koffer und Topcase
 989402 Topcase-Reling; für JOURNEY, schwarz
 989403 Rückenpolster; für JOURNEY-Topcase

Alu-Topcase
 989404 Standart; Vol. ca. 35 Ltr.
 989405 Exklusiv; Rillenoptik, Vol. ca. 30 Ltr.
 989406 Exklusiv; Rillenoptik, Vol. ca. 45 Ltr.



HEPKO & BECKER Gepäckträger und Koffersätze
 HEPKO & BECKER, der führende Anbieter bei Gepäckträger- und Koffersystemen für fast alle MOTO GUZZI-Modelle, ist mehr als zwanzig Jahre am Markt aktiv und läßt in seinem Fach kaum Wünsche offen. Individuelle Einzelheiten jedes einzelnen Motorradtyps werden berücksichtigt und in präzisen Entwicklungen serienreif gemacht.

Für HEPKO & BECKER gelten drei Maßstäbe: die Maschine, der Fahrer und die Sicherheit durch uneingeschränkte Qualität und Funktionalität. Beispielsweise der Gepäckträger: Er wird aus hochfestem, nahtlosen Präzisionsstahlrohr gefertigt.



989407



989408



989409



989410



989411



989412



989413

Pinup Guzzi



989417



989418



989419

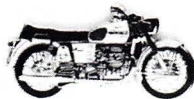

989420



989422

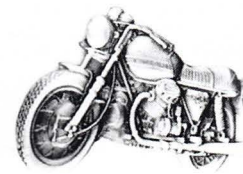

989423



989415

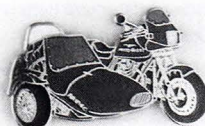

989421

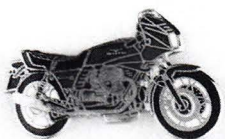

989414

31. PIN-Collection Anstecknadeln

Art.-Nr.	für Motorrad-Typ / Artikel
989407	Emblem "Moto Guzzi" mit Falke (klein)
989408	Falcone (alt)
989409	Le Mans I
989410	Emblem Zahnrad
989411	Emblem "Moto Guzzi"; oval
989412	Emblem "Moto Guzzi" mit Falke (groß)
989413	MOTO GUZZI - Motor; groß
989414	Le Mans III
989415	California, weiß
989416	California, creme
989417	Emblem "Moto Guzzi"; klein
989418	1100 Sport
989419	Daytona 1. Serie
989420	V 7 Special
989421	"Moto Guzzi" - Gespann
989422	750 Nevada
989423	V 7 Sport "Relief"

Anstecknadeln (ohne Abbildung)

989423/1	Moto Guzzi Rennmaschine (alt)
989423/2	California Schriftzug
989423/3	California 1100 i
989423/4	1000 S, schwarz/orange
989423/5	Le Mans 1000, rot
989423/6	Mille GT, rot
989423/7	V 10 Centauro, rot/weiß

32. Tankaufkleber

Art.-Nr.	für Motorrad-Typ / Artikel
989424	für V 35 Imola/ LM III + LM 1000; gold
989425	für V 35/ V 50 TT
989426	für V 35 TT/ V 50 TT "GUZZI"; rot/ weiß
989427	für Cali III/ Florida/ Nevada; rot
989428	für Nevada rot/gold
989429	für V 7 Sport
989430	für 1100 Sport
989431	für 1100 California



989416

33. Seitendeckel- Seitenteilaufkleber

Art.-Nr.	für Motorrad-Typ / Artikel
989432	V 35 und V 65 TT
989433	V 35 TT und V 50 TT
989435	V 35 Florida
989436	V 65 Lario
989437	V 65 Florida
989438	Nevada 350
989439	Nevada 750
989440	Nevada 750; rot/gold
989441	V 7 Sport
989442	V 7; rot/weiß
989443	Le Mans 1000; weiß/schwarz
989444	Le Mans 1000; gold
989445	Le Mans 1000; rot
989446	California (T 3 Cali)
989447	California II
989448	California III
989449	Fuel Injection (Daytona)
989450	1100 California
989451	California 1100 i; rot/gold
989452	1100 Sport
989453	Imageaufkleber MOTO GUZZI mit Adler; oval (ca. 48 cm breit), rot/weiß
989454	Imageaufkleber MOTO GUZZI mit Adler; oval (ca. 9 cm breit), rot/weiß
989455	diverse MOTO GUZZI-Schriftzüge; 1935-er Design, gold
989456	diverse MOTO GUZZI-Schriftzüge; Nuovo Falcone, schwarz/weiß
989457	Aufkleber für den Koffersatz; "T 3 California"

34. Aufklebesätze

Art.-Nr.	für Motorrad-Typ / Artikel
989458	Nuovo Falcone civile
989459	V 7 special (8 Einzelteile)
989460	V 7 850 GT California; weiß
989461	V 7 850 GT; weiß
989462	850 T 3 + T 4 (10 Einzelteile)
989463	SP 1000 (10 Einzelteile)
989464	V 65 Custom (4 Einzelteile)
989465	850 T 5 (6 Einzelteile)
989466	V 35 Florida
989467	V 35 Florida

35. Steckschilder

Art.-Nr.	für Motorrad-Typ / Artikel
989468	Tankschild "MOTO GUZZI"
989469	Verkleidungsschild "MOTO GUZZI"
989470	Seitendeckelschild "T"
989471	Seitendeckelschild "T 3"
989472	Seitendeckelschild "SP 1000"
989473	Seitendeckelschild "Le Mans"
989474	Seitendeckelschild "Le Mans II"
989475	Seitendeckelschild "Le Mans III"
989476	Blechscheibenverschluss Seitendeckel Steckschild
989477	Clip - Verschluss Tankschild

36. Werkstatthandbücher

Art.-Nr.	für Motorrad-Typ / Artikel
989478	für Airone Sport + Turismo; in italienischer Ausführung
989479	für Nuovo Falcone; in italienischer Ausführung
989480	für GTV 500 ccm; in italienischer Ausführung
989481	für Astor 500 ccm; in italienischer Ausführung
989482	für V 7 700; in italienischer Ausführung
989483	für V 35 und V 50
989484	für 1000 SP/ 1000 G 5
989485	für Daytona 1. Serie
989486	für Daytona RS/ 1100 Sport/ Centauro
989487	Zusatzbuch für California II
989488	Zusatzbuch für Le Mans III
989489	Zusatzbuch zu 989418 für Le Mans 1000

37. Ersatzteilbücher

Art.-Nr.	für Motorrad-Typ / Artikel
989490	für Astore 500 ccm
989491	für 250 ccm - 2 C
989492	für Airone civile 250 ccm
989493	für Airone Sport 250 ccm
989494	für GTV 500 ccm
989495	für alte Falcone 500 ccm
989496	für V 7 700
989497	für 750 S
989498	für V 7 Sport
989499	für V 7 850 GT California
989500	für 850 T
989501	für 850 T 3
989502	für LM 850 ccm
989503	für V 1000 Convert
989504	für 1000 SP
989505	für 1000 S
989506	"Canyon Dancer"
989507	Ratschengurte für "Canyon Dancer"

Schwitzkasten (Art.-Nr. 989506)
Die perfekte Befestigungsmöglichkeit für den Transport von Rollern und Motorrädern mit Verkleidung: CANYON DANCER genannt. Einfach über die Lenkerenden stülpen und mit den Zurrgurten festmachen.

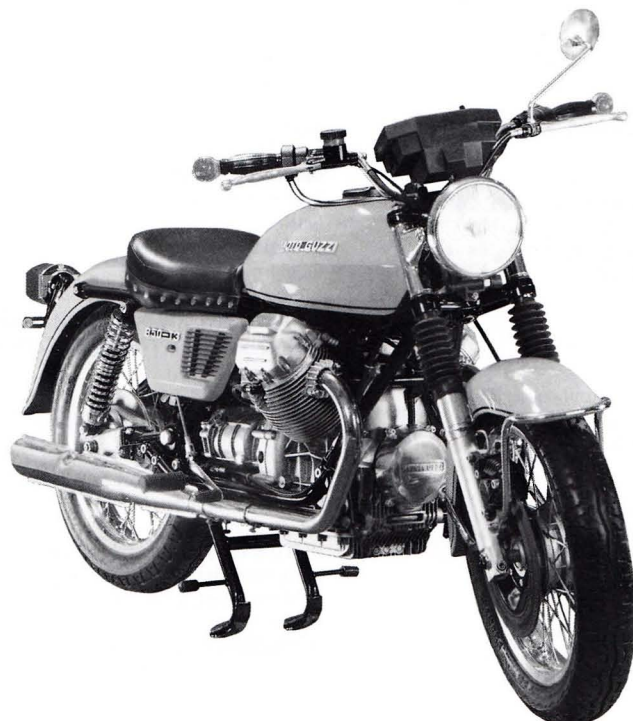
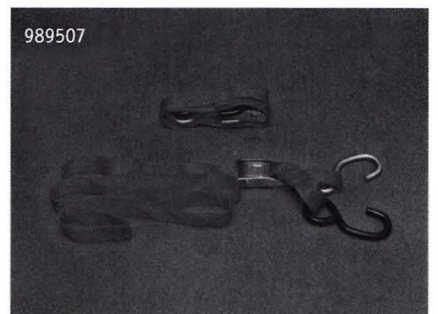

- A**bedeckkappen: Bremszange, S. 26
Magnetschalter, S. 41
- Abdeckungen: Einspritzanlage, S. 41
Lenkkopf/ Tank, S. 41
Obere Gabelbrücke, S. 41
Radlager, S. 5
Rahmenheck, S. 41
Rahmenunterzüge, S. 41
Regler, S. 41
Untere Gabelbrücke, S. 41
- ABM – Austauschrasten, S. 43
ABM – Fußrastenanlage, S. 43
Abstrahlarbeiten, S. 46
Abzieher, S. 39
Adapter Bremszange, S. 26
AGOSTINI – Fußrastenanlage, S. 43
Alarmanlagen, S. 47
Alu – Topcase, S. 49
Alu – Box, S. 49
Alu – Koffer, S. 49
Aluminium – Stirnradsatz, S. 44
Aluminium – Tank, S. 41
Aluminium – Tankverschluss, S. 41
Aluminium polierte Seitendeckel, S. 40
Aluminium – Flachsulterfelgen, S. 4
Aluminium – Hochschulterfelgen, S. 4
Aluminium – Schraubverschlussdeckel, S. 40
Anlasser, S. 2
Ansauggummi Vergaser, S. 14
Ansaugtrichter, S. 14
Anschlagplatte, S. 9
Aufklebesätze, S. 51
Auspuffzwischenrohre, S. 31
Auspuffkrümmer, S. 31
Auspuffschellen, S. 33
- B**atterien, S. 25
Batteriegrundplatte, S. 25
Batteriehaltegummi, S. 25
Beifahrer – Trittbrett, S. 6
Benzinhähne, S. 12
Benzinschlauch – Meterware, S. 14
Benzinschlauch mit Kreuzstück, S. 14
Bleifreiumbau von Zylinderköpfen, S. 45
Bleifreisitzring, S. 16
Blinker, S. 22
Blinkergläser, S. 23
Blinkerhalter, S. 23
Blinkerstangen, S. 23
Blinkrelais, S. 25
BOSCH – Lichtmaschine wickeln, S. 25
Bremsanker, S. 5
Bremsbacken für Trommelbremse, S. 28
Bremsbacken im Austausch, S. 28
Bremsbelag – Haltestifte, S. 26
Bremsbeläge, S. 28
Bremsflüssigkeitsbehälter mit Deckel, S. 26
Bremshebel einzeln, S. 12
Bremsleitungen Metall (Serie), S. 29
Bremsleitungssätze, S. 28
Bremslichtschalter, S. 22
Brems scheiben, S. 27 f
Brems schläuche (Serie), S. 29
Bremszangen, S. 26
Bremszangen – Entlüftungsrippel, S. 26
Bremszangen – Reparatursatz, S. 26
Bremszangenverteiler, S. 5
Bremszüge, S. 20
- C**LASSIC – Verkleidung (Halbschale), S. 46
Cokezüge, S. 20
- D**ekompressionszug, S. 20
Dichtringe, S. 11, 15
Dichtscheiben, S. 14, 15
- Diodenplatte, S. 25
Doppel – Duplex-+Simplex – Bremse, S. 5
Doppelhohlschrauben, S. 26
Doppelzündung, S. 44 f
Drehzahlmesserseihen, S. 22
Drehzahlmesserwellen, S. 22
Drosselsätze auf 25 kW, S. 44
Druckfeder Kupplung, S. 13
Druckpilz, S. 13
- E**delstahlbatteriekasten, S. 42
Edelstahlbrems scheiben, S. 28
Ein – Mann – Polizeisattel, S. 9
Einscheibenkupplung, S. 13
Einzeltöpfe, S. 33
Endschalldämpfer BUSSO, S. 33
Endschalldämpfer LAFRANCONI, S. 32
Endschalldämpfer SILENTIUM, S. 33
Entlüftungsschläuche, S. 14, 25
Eprom – Chip, S. 33
Erleichtern der Schwungscheibe, S. 13
Ersatzteilibücher, S. 51
- F**AC – Federbeine, S. 37
Faltenbälge, S. 10
Federbeine, S. 37
Federn, S. 9, 10, 22
Felge bohren, S. 5
Flansche, S. 5
Floaterkits, S. 28
Flugzeugtankverschluss, S. 44
Fühlerlehre, S. 39
Führungsbogen Gaszug, S. 14
Funktionsleuchte, S. 2
Fußrastenanlagen, S. 43
Fußrastengummis, S. 10
Fußrastenträger, S. 10
Fußbremszylinder – Reparatursatz, S. 26
- G**abel – Standrohre, S. 6
Gabelbrücken oben, S. 6
Gabelbrücken unten, S. 6
Gabeldämpfer, S. 10
Gabeldämpfereinsätze, S. 37
Gabelfedern, S. 10
Gabelgelenke, S. 42
Gabeln, S. 43
Gabelstabilisator, S. 43
Gasgriffe, S. 44
Gasschieber, S. 14
Gaszüge, S. 20
Gelenkstangenköpfe Innengewinde, S. 42
Gepäckbrücken, S. 7, 48
Gepäckträger, S. 7, 48
Getriebedeckeldichtungen, S. 9
Getriebelager, S. 30
Getriebeöl, S. 47
Gewindereparatur, S. 38
Glühbirnen, S. 25
Griffgummis, S. 44
Grundkreisgebohrte Nockenwelle, S. 42
Gummiprodukte, S. 10, 11, 18, 22, 24, 25
- H**AGON – Federbeine, S. 37
Halterungen für Windschilder, S. 8
Handbremszylinder, S. 26
Handbremszylinder – Reparatursatz, S. 26
Hauptbremszylinder, S. 26
Hauptständer, S. 9
HEPCO & BECKER – Produkte, S. 48 ff
Hinterradabdeckung, S. 9
Hohlschrauben, S. 15, 26
Hupen, S. 24
Hydraulische Kupplungs betätigung, S. 45
- I**nnenkotflügel, S. 38
Instrumentenhalter VA, S. 25, 41
Instrumentenkonsolen, S. 41
- K**abelbäume, S. 22
Kantenschutz, S. 8
Kardanübersetzungen, S. 44
Kardanwellen, S. 18
Keilriemen, S. 22
Kerbnägel, S. 10
Kette + Ritzel, S. 18
Kipphebel, S. 17
Kipphebelbolzen, S. 17
Kipphebelbuchse, S. 17
Klemmfäuste, S. 7
Knieschoner, S. 34
Kofferhalter, S. 10
Koffersätze, S. 10, 49
Kofferträger, S. 48
Kohlen, S. 25
Kolben mit Ringen + Bolzen, S. 16
Kolbenbolzenlager, S. 17
Kolbenringe, S. 16
Kolbensätze für Bremszangen, S. 26
Kondensatoren, S. 22
KONI – Stoßdämpfer, S. 37
Kotflügel, S. 9
Kotflügelhalter, S. 9
Kreuzgelenke, S. 18
Kunststofflackierung, S. 46
Kupplungen am Kabelbaum, S. 22
Kupplungsbeläge, S. 13
Kupplungsdrucklager, S. 22
Kupplungsdruckplatte, S. 14
Kupplungsdruckstange, S. 14
Kupplungshebel, S. 12
Kupplungsritzel Getriebe, S. 13
Kupplungsätze, S. 13
Kupplungszüge, S. 20
Kurbelwellen, S. 17
Kurbelwellenhauptlager, S. 17
Kurbelwellenlagerschalen, S. 17
KVT – Fußrastenanlagen, S. 43
- L**ager Kardan, S. 30
Lagerinnenabzieher Innenseite, S. 39
Lampenhalter, S. 24, 34
Lederkoffersatz, S. 10
Leistungsnockenwelle, S. 42
Lenker, S. 7
Lenkkopflager, S. 30
Lenkradschloss, S. 10
Lenkungs dämpfer, S. 10
Lichtmaschine, S. 25
Lichtmaschinenumbau, S. 25
Lichtmaschinenrotor, S. 25
Lichtmaschinendeckel, S. 42
Lichtschranken, S. 22
Luftfilter, S. 12
- M**agnetschalter Anlasser, S. 25
Mehrbereichsmotorenöl, S. 47
MISTRAL-Tüten, S. 33
Mitnehmerverzahnung Kardan, S. 18
Montagewerkzeug für Nutmutter, S. 39
Motor-Montageboy, S. 39
Motordichtsätze, S. 11
Motorhaltesatz VA, S. 40
Motorrad-Abdeckhauben, S. 46
Mutter Kupplungsritzel (Getriebe), S. 17
Mutter-Kurbelwelle, S. 17
Mutter-Nockenwelle, S. 17
Mutter Blinkerstange, S. 23
Mutter Stechachse, S. 5, 36
Mutter Pleuelschraube, S. 17

Mutter Zündschloss, S. 38

Nadellager Endantrieb, S. 30
 Nadellager Ölpumpe, S. 30
 Nehmerzylinder für hydr. Kupplung, S. 45
 Nockenwellen, S. 42
 Nostalgie-Sitzkissen, S. 9
 Nutmutter Schlüssel, S. 39

O-Ringe, S. 11
 Ochsenaugenblinker, S. 22
 Ochsenaugenglas, S. 23
 Oelabscheider, S. 34
 Oeldruckgeber, S. 25
 Oeldruckleitungen, S. 15
 Oeldruckschalter, S. 22
 Oeleinfüllverschlusschraube, S. 38
 Oeleinfüllschrauben, S. 18
 Oelfilter, S. 11
 Oelfiltereinbau für V 7-Modelle, S. 35
 Oelmessstab, S. 34
 Oelpumpe, S. 17
 Oelstandskontrollschraube, S. 18
 Oelwanne, S. 36
 Oelwannendichtung, S. 11
 Oelwannenzwischenringe, S. 35
 Oelwannenzwischenringumbau, S. 35

PIN-Collection (Anstecknadel), S. 50
 Pleul, S. 17
 Pleuschraube, S. 17
 Polierter Ventildeckel im Austausch, S. 41
 Prisma-Seitendeckel, S. 9

Radachsenmittelhülsen, S. 5
 Radialwellendichtringe, S. 30
 Radlager, S. 30
 Radnaben, S. 5
 Räder einspeichen + zentrieren, S. 5
 Rahmen, S. 5
 Rahmenunterzüge, S. 6
 Reparaturkit für Lenkungsdämpfer LSL, S. 10
 Ritzel + Kette, S. 18
 ROADSTER – Artikel, S. 47
 Rohling Schlüssel, S. 10
 Rotorstift, S. 25
 Ruckdämpfer Hinterrad, S. 18
 Rücklichter, S. 24
 Rücklichtgläser, S. 24

Satteltaschen, S. 48
 Satteltaschenhalter, S. 48
 Schalldämpfereinsatz, S. 33
 Schalterelemente, S. 23
 Scheinwerfer, S. 24
 Scheinwerfereinsätze, S. 24
 Schiebemuffe Kardanwelle, S. 18
 Schloss Werkzeugfach/Seitenkoffer, S. 10
 Schutzbügel für Ventildeckel, S. 34
 Schwimmende Bremsscheiben (v), VA, S. 28
 Schwingen, S. 5
 Schwingenlager, S. 3
 Schwingenlagermutter, S. 36
 Schwungscheiben, S. 13
 Seitendeckel, S. 9
 Seitendeckel-/ Seitenteilaufkleber, S. 51
 Seitenständer, S. 9
 Seitenständeranschlaggummis, S. 9
 Seitenständerbolzen, S. 9
 Seitenständergummi, S. 9
 Seitenständerhalterung, S. 9
 Seitenwagenanschlüsse, S. 47
 Sitzbänke, S. 9, 47
 Sitzbankbezüge, S. 9

Sitzbankfedern, S. 9
 Sitzbankhaltegriffe, S. 9
 Sitzbankkleber, S. 9
 Sitzbankunterteile, S. 9
 Speichenräder Alu – Flachscharter, S. 4
 Speichenräder Alu – Hochschulter, S. 4
 Speichenradsätze für Gespannbetrieb, S. 5
 Speichenradsatz Hochschulter, S. 5
 Speichensätze, S. 5
 Spiegel, S. 8
 Stahl – Flachscharterfelgen, S. 4
 Stahlmantel Bremsleitungen, S. 28
 Standrohrbefestigungsschellen LSL, S. 10
 Starterrelais, S. 25
 Startknöpfe, S. 23
 Staubkappen Gabel, S. 10
 Stechachse für Speichenrad, S. 5
 Stecker für Originalkabelbaum, S. 22
 Steckschilder, S. 51
 Steckschlüssel Mutter Nockenwelle, S. 39
 Steuerbox PIRANHA, S. 22
 Steuerketten, S. 17
 Steuerkettenspanner, S. 17
 Stirndeckel, S. 17
 Stirndeckeldichtung, S. 11
 Stirnradsatz, S. 44
 Stößelstangen, S. 17
 Stößelbassen, S. 17
 Sturzbügel, S. 7
 Synthetisches Motorenöl, S. 47

Tacho-/ Drehzahlmessergehäuse, S. 25
 Tachuantrieb für Doppel-Duplex-Bremse, S. 25
 Tachosehnen, S. 21
 Tachowellen, S. 21
 Tanks, S. 44
 Tankaufkleber, S. 50
 Tankdeckel, S. 44
 Tankhaltegummi, S. 10
 TAROZZI – Fußrastenanlagen, S. 43
 Tauchrohre, S. 6
 Tauschfilter K & N, S. 12
 Topcase, S. 49
 Trittbretter, S. 6
 Trittbrettgummis, S. 6
 Typenschild, S. 5

Überholte Ölpumpe im Tausch, S. 17
 Überwurfringe (Krümmerflansch), S. 32
 Umbau Tachuantrieb, S. 44
 Umbaukit auf Nadellagerung, S. 42
 Umbausatz auf Doppelscheibenbremse vorne, S. 29
 Umbausatz auf Upside-down-Gabel, S. 43
 Unterbrecherkontakte, S. 22

VA – Endschalldämpfer, S. 33
 VEGLIA – Instrumente, S. 25
 Ventile Auslass, S. 17
 Ventile Einlass, S. 17
 Ventildeckel, S. 17
 Ventildeckelumbau, S. 38
 Ventildeckeldichtungen, S. 11
 Ventildfedern, S. 16
 Ventildführungen, S. 16
 Ventilkeile, S. 17
 Ventilschaftdichtung, S. 16
 Vergaser mit Beschleunigerpumpe und Trichter, S. 14
 Vergaser mit Beschleunigerpumpe, S. 14
 Vergaseranschluss Benzinleitung, S. 14
 Vergaserchokehebel, S. 14
 Vergaserdeckel flach, S. 14
 Vergaserdichtungssätze, S. 1
 Vergaserdüsen, S. 14
 Vergaserfedern, S. 14
 Vergaserflanschdichtungen, S. 12

Vergaserstutzen, S. 14
 Verkleidungen, S. 8, 46
 Verkleidungshalter, S. 8
 Verkleidungsscheiben, S. 8
 Verlängerte Schrauben für Sturzbügel, S. 7
 Verschlusskappe Zündverteileröffnung, S. 38
 Verschlusschraube für Spritzdüse, S. 15
 Verteiler Gaszüge, S. 23
 Verteilerfinger, S. 22
 Verteilerkappe, S. 22
 Vibrationsdämpfer für Lenkerenden, S. 34
 Vier Kolben Bremssattel, S. 26

Wechselsitzbänke, S. 47
 Werkstatthandbücher, S. 51
 Werkzeuge, S. 39
 Widerlager, S. 5
 Windschilder, S. 8
 Winkelgelenke, S. 42
 Winkeltrieb, S. 25

Zahnkranz Anlasser, S. 13
 Zahnscheiben, S. 17
 Zierring Lampe, S. 24
 Zündanlagen, S. 22
 Zündkabel, S. 22
 Zündkerzen, S. 25
 Zündkerzenstecker, S. 25
 Zündschlösser, S. 22
 Zündspulen, S. 2
 Zündverteilerdeckel, S. 22
 Zusatzbücher, S. 51
 Zusatzölleitung, S. 15
 Zusatzscheinwerfer, S. 24
 Zweiklangfanfare, S. 24
 Zwischenscheibe Kupplung, S. 13
 Zylinder abdrehen, S. 16
 Zylinder honen, S. 16
 Zylinder, Kolben, Ringe + Bolzen, S. 16
 Zylinderfußdichtungen, S. 12
 Zylinderkopfdichtungen, S. 11
 Zylinderschutzbügel Alu, S. 34

Unser Ansprechpartner:

escher

**Moto Guzzi
"Roadster"**

Die Sitzbank ist bei allen Guzzi mit geraden Rahmenenden montierbar. Der Umbau wird mit TÜV geliefert.



Big Fender Basis California III

- Abgesenkter Tank
- Big Fender Heck
- Gepäckträger/Soziussitz
- Breite Gabel
- Vorverlegte Fußrastenanlage
- Fahrer-Schwingsattel
- Seitendeckel
- Rad vorne Felge 3,00 x 18
Reifen 120/80, V 19
- Rad hinten Felge 3,50 x 15
Reifen 140/90, V 15



Small Fender Basis California III

- mit Niro-Kennzeichenträger
- Schwingsattel
- Seitendeckel
- Rad Felge 3,5 x 18
- Reifen 130/80, V 18



Sitzbank Moto Guzzi Le Mans I-IV, Typ Imola

Lieferumfang: Sitzbank (mit Deckel für Einmannbetrieb) • durchgehendes handgenähtes Polster • Halterungen • Befestigungsschrauben • Haltebügel • Blinkleuchten und Rückleuchte • Speziell Le Mans IV Seitendeckel mit Befestigungsschrauben

Halbschale Moto Guzzi Le Mans I-IV, Typ Imola

Aufgrund umlaufender Kanten entfällt Kantenschutz
Lieferumfang: Halbschale • Halterungen • Scheinwerfer • Blinker • Scheibe mit Kantenschutz, Befestigungsschrauben

escher

Unsere Öffnungszeiten:

Mo, Di, Mi, Do : 8.30 - 12.30 Uhr

Mo, Di, Do, Fr : 16.00 - 18.30 Uhr

Sa: 8.00 - 13.00 Uhr

escher im INTERNET

www.escher.de

INFORMATIONEN

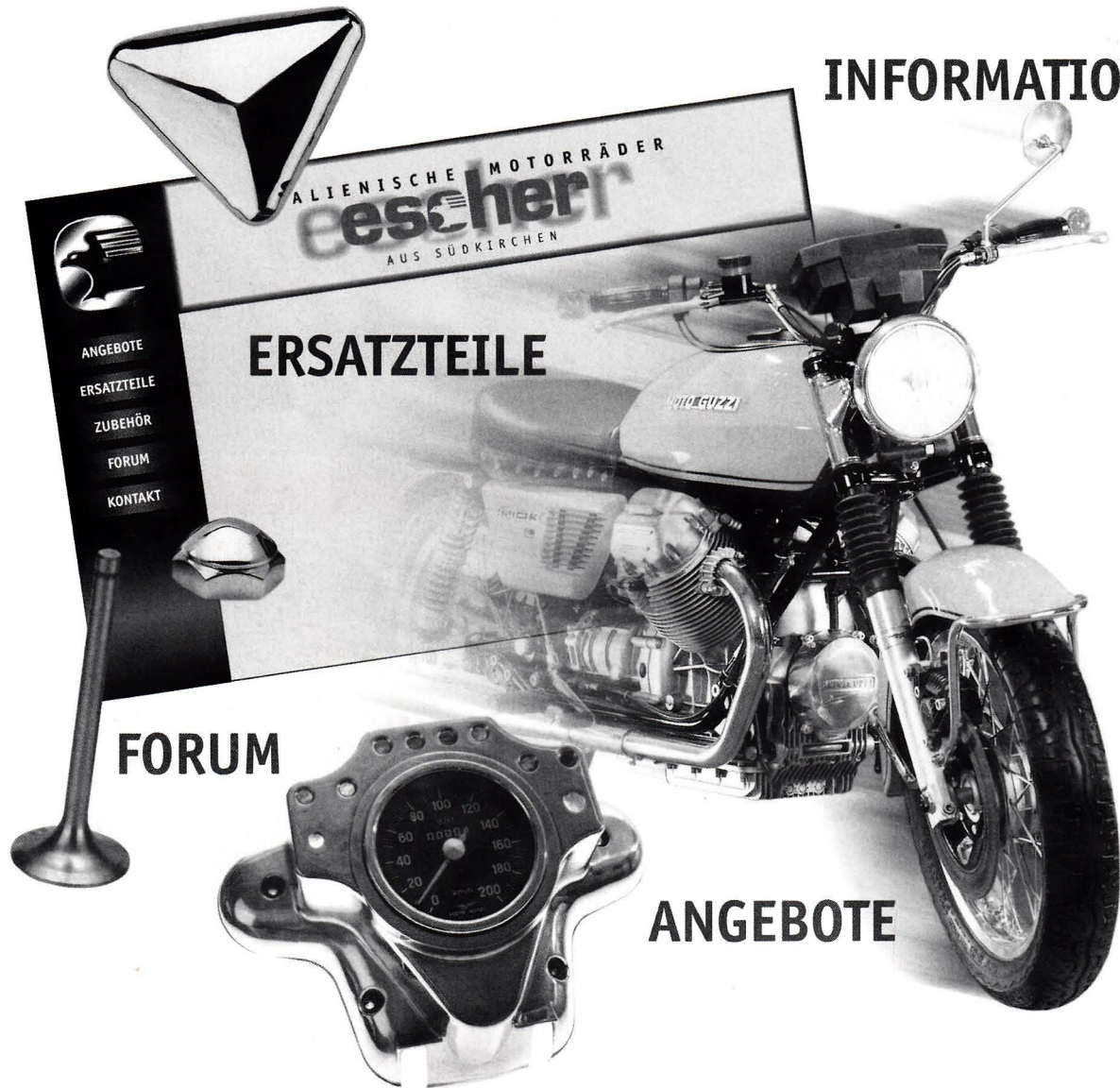

www-BabelFish.com

Ersatzteile und Zubehör für italienische Motorräder

escher

Inh. Barbara Escher

Unterstraße 70 • D-59394 Nordkirchen

Tel. 02596/600 • Fax 02596/3800

E-Mail: escher@escher.de • Internet: <http://www.escher.de>